

### LX-ML200A AKÜLÜ ÇEKİCİ

İTME VE ÇEKME KUVVETİ 2.000 kg

Art. No: 5700 00 31

Uzunluk	1120	mm
Genişlik	692	mm
Yükseklik	1190	mm
Ağırlık (akü dahil)	230	kg
Maksimum çekiş ağırlığı	2000	kg
Nominal çekme kuvveti	700	N
Maksimum çekme kuvveti	900	N
Dingil açıklığı	650	mm
Lastik tipi	Kauçuk/PU	
Sürüş tekerleği ölçüsü	2x<math>\langle \rangle 300 \times 100</math>	mm
Denge tekerleği ölçüsü	2x<math>\langle \rangle 100 \times 32</math>	mm
Destekleyici tekerleğin boyutları	<math>\langle \rangle 250 \times 75</math>	mm
Kumanda kolu yüksekliği	1100	mm
Kaplin yüksekliği	35/285/335	mm
Zemin açıklığı	100	mm
Dönüş yarıçapı	950	mm
Sürüş hızı yükü/yüksüz	5 - 7	km/h
Maksimum tırmanma kabiliyeti yükü/yüksüz	5/10	%
Sürüş motoru	1.2	kW
Fren Tipi	Elektromanyetik	
Şarj cihazı (harici)	24 / 10	V/A
Akü voltajı/nominal kapasite	2x12/86	V/Ah
Gürültü seviyesi	<math>\langle \rangle 70</math>	dB (A)



- Akü seviye göstergesi
- Akü sıcaklık göstergesi
- Kolay akü değişimi
- Acil stop butonu

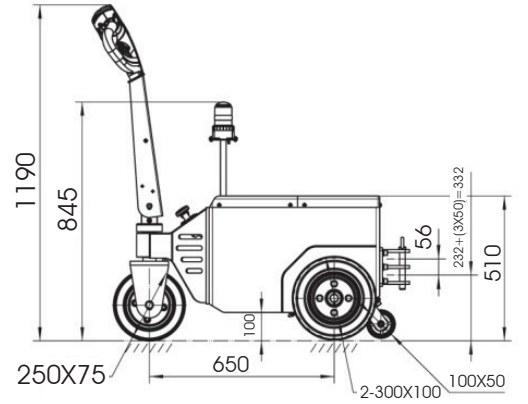
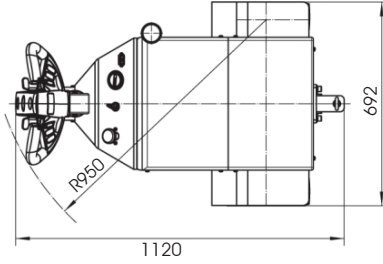

#### Bağlantı Kaplin Seçenekleri

