



LIFTX



LITYUM-ION AKÜLÜ TRANSPALET

	TAM AKÜLÜ	
	SMART F4	
Model / Model		
Art. No / Art. Nr.	50500044-10	
Kapasite / Capacity	Q	1500 kg
Yük Merkezi / Load Center	c	600 mm
Dıştan dışa çatal genişliği Standart overall fork width	b5	560 mm
Çatal uzunluğu / Fork length	l	1150 mm
Makine uzunluğu / Overall length	l1	1550 mm
Makine yüksekliği (kol dahil) Overall height (with tiller)	h14	1190 mm
Gövde genişliği Length to face of forks	l2	400 mm
Min. dönme yarıçapı Minimum turning radius	Wa	1360 mm
Sürüş hızı (yükli - yüksüz) / Max Traveling speed (laden- unladen)		4 / 4.5 km/h
Tırmanma / Gradeability		5 / 16 %
Sürüş motoru / Traveling		0.75 kw
Kaldırma motoru / Lifting		0.5 kw
Lityum akü / Li-ion Battery		24 / 20 V/Ah
Fren / Travel brake		
Ağırlık (akü dahil) / Weight (with battery)		125 kg
Akü şarj süresi / Battery charge time		-

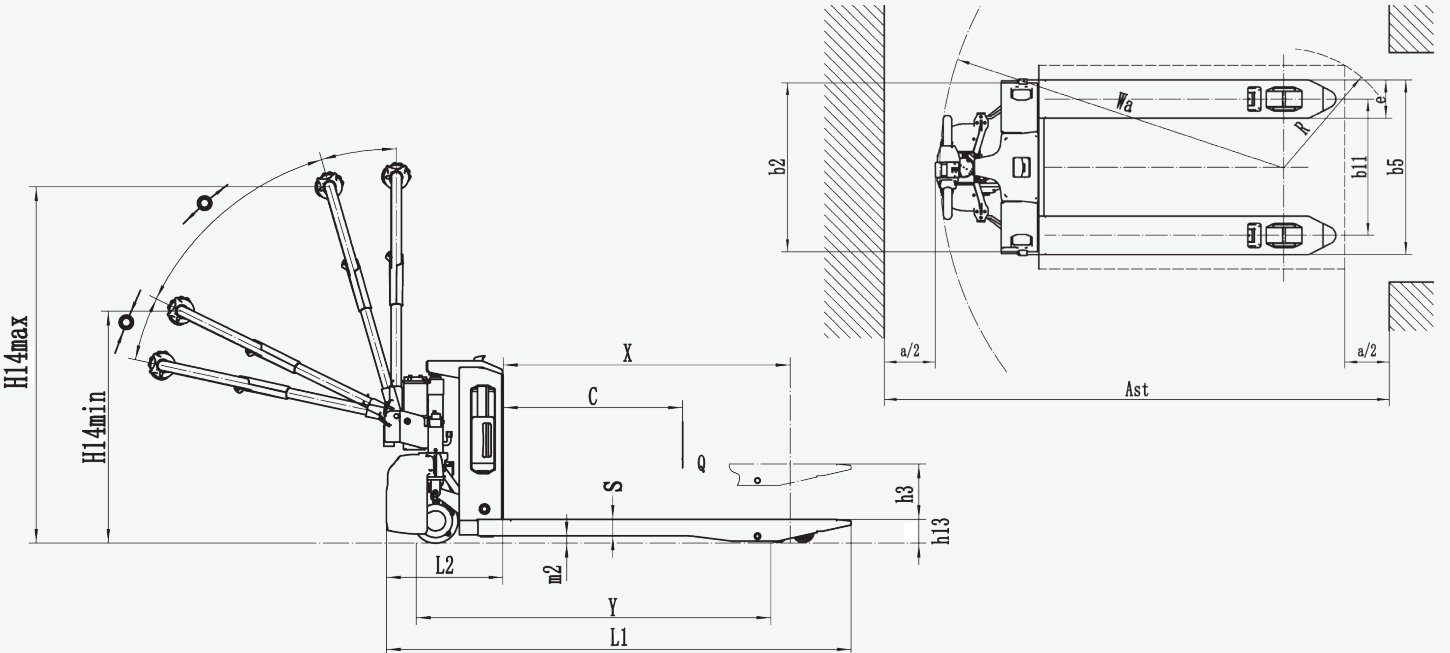

Akü ve Akü Taşıma / Battery and battery transport



Bir çok farklı kullanım alanları / All-rounder for diverse applications

Smart F4, ara sıra kullanımdan ağır hizmete kadar her uygulama için yapılandırmalarda maksimum esneklik sağlar. İki güç yuvası tasarımına sahip. Tam zamanlı uygulamalar için çalışma süresini en üst düzeye çıkarmak için iki 24V/20Ah pil seçeneği sunar. Standart tek pil ayarı, hareket halindeyken her şeye kolayca erişilebilmesi için taşınabilir bir saklama kabı ile birlikte gelir. Çok yönlülüğü, Çok yönlü, çeşitli görevler için en uygun maliyet ve zaman tasarrufu sağlar

Smart F4 brings maximum flexibility in configurations for every application, from occasional usage to heavy duty. Featuring a two power slot design, Offers the option of two 24V/20Ah batteries to maximize uptime for full-time applications. The standard single-battery setting comes with a portable storage container to keep everything easily accessible on the go. Its versatility makes an all-rounder, perfect for diverse tasks in the most cost effective way.

Neden F Serisi? / Why F Series ?



Pazardaki rekabet avantajını en üst düzeye çıkarmak için platform tabanlı tasarım / Platform-based design to maximise competitive advantage in the market

Smart F4 serisi, kamyonun konfigürasyonunu basitleştiren ve alıcıların uygulamaya göre 4 farklı şasi arasından seçim yapmalarını sağlayan F platformuna sahiptir. Ürün tasarımı, çeşitli pazar gereksinimlerini karşılayan yeni ekipman sunarak değer sağlar ve esnek bir ürün stratejisi oluşturur.

Smart F4 series features the platform F, which simplifies the configuration of the truck and allows buyers to choose from 4 different chassis by application. The product design provides value and creates a flexible product strategy by introducing new equipment that meets various market requirements.

Nakliye / Transport



Dağıtım döngüsü boyunca maliyet tasarrufu sağlayan işlemler / Cost-saving operations throughout the distribution cycle

Standart toptan tedarik olarak kutu başına 4 birim, tüm dağıtım süreci boyunca toplam harcamayı azaltır. Deniz taşımacılığı ücretlerinde %30-40'a varan yüksek bir oran olan 108 birim FEPT12'ye kıyasla 40' bir nakliye konteynırında 176 birim barındırır.

4 units per box as standard wholesale supply reduces overall spending through the entire distribution process. F4 accommodates 176 units in a 40' shipping container compared to 108 units of FEPT12, that can reach as high as 30-40% of ocean freight charges eduction.

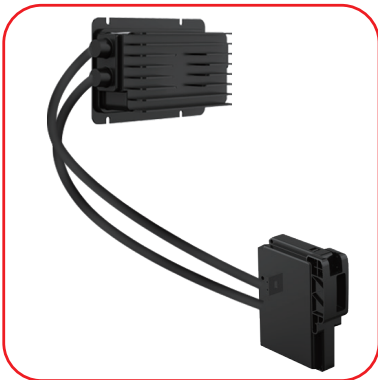

ŞARJ CİHAZI



Li-ION AKÜ & AKÜ YERİ



KORUMA KAPAĞI