

SMART BASIC AKÜLÜ İSTİF MAKİNESİ

Model No: / Model No:		SMART ES 1520	SMART ES 1525	SMART ES 1530	SMART ES 1535	
Art. No:		50510000	50510001	50510002	50510003	
Sürüş tipi / Type of drive		Elektrikli	Elektrikli	Elektrikli	Elektrikli	
Operatör tipi / Type of operation		Ayakta	Ayakta	Ayakta	Ayakta	
Kapasite / Capacity	Q	1500	1500	1500	1500	kg
Yük merkezi / Load center distance	c	600	600	600	600	mm
Yük mesafesi / Load distance center of drive axle to fork	x	800	800	800	800	mm
Dingil mesafesi / Wheelbase	y	1210	1210	1210	1210	mm
Ağırlık (akü dahil) / Service weight (with battery)		543	560	570	592	kg
Aksa binen yük (yükli ön-arka) / Axle loading (laden front-back)		618 / 1441	618 / 1441	618 / 1441	618 / 1441	kg
Aksa binen yük (yüksüz ön-arka) / Axle loading (laden front-back)		419 / 140	419 / 140	419 / 140	419 / 140	kg
Tekerlek tipi / Wheel type		Poliüretan	Poliüretan	Poliüretan	Poliüretan	PU
Teker ölçüsü (yürüyüş) / Tyre size (driving wheel)		Ø 210 x 70	Ø 210 x 70	Ø 210 x 70	Ø 210 x 70	mm
Teker ölçüsü (yük) / Tyre size (load wheel)		Ø 80 x 70	Ø 80 x 70	Ø 80 x 70	Ø 80 x 70	mm
Teker ölçüsü (denge) / Tyre dimension		Ø 115 x 55	Ø 115 x 55	Ø 115 x 55	Ø 115 x 55	mm
Tekerlek sayısı / Wheels quantity		1x + 1/4	1x + 1/4	1x + 1/4	1x + 1/4	mm
Lastik iz genişliği (ön) / Tread (front)	b10	550	550	550	550	mm
Lastik iz genişliği (arka) / Tread (rear)	b11	390/525	390/525	390/525	390/525	mm
Kapalı mast yüksekliği / Lowered mast height	h1	1480	1730	1980	2230	mm
Kaldırma yüksekliği / Lifting height	h3	2000	2500	3000	3500	mm
Açık mast yüksekliği / Mast extend height	h4	2435	2935	3435	3935	mm
Minimum yükseklik / Lowered height	h13	85 ± 2	85 ± 2	85 ± 2	85 ± 2	mm
Uzunluk / Overall length	l1	1730 (1150 çatal uzunluğu) / 1800 (1220 çatal yüksekliği)				mm
Çatal gövdesine kadar uzunluk / Length to face forks	l2	580	580	580	580	mm
Genişlik / Overall width	b1	820	820	820	820	mm
Sürüşte kontrol kolu yüksekliği / Height of tiller in drive position (min.-max.)	h14	910 / 1270	910 / 1270	910 / 1270	910 / 1270	mm
Yerden yükseklik / Ground clearance	m2	30	30	30	30	mm
Çatal ölçüsü / Fork Dimensions	s/e/l	70 x 160 x 1150				mm
Dıştan dışa çatal genişliği / Distance between fork-arms	b5	560 - 680	560 - 680	560 - 680	560 - 680	mm
Dönme yarıçapı / Turning radius	Wa	1425	1425	1425	1425	mm
Koridor genişliği (800x1200 mm palet) / Aisle width for pallets 800x1200 lengthways	Ast	2194	2194	2194	2194	mm
Koridor genişliği (1000x1200 mm palet) çapraz / Aisle width for pallets 1000x1200 crossways	Ast	2268	2268	2268	2268	mm
Yürüyüş hızı (yükli-yüksüz) / Traveling speed (with-without load)		4 / 4.5	4 / 4.5	4 / 4.5	4 / 4.5	km / h
Kaldırma hızı (yükli-yüksüz) / Lifting speed (with-without load)		72 / 115	72 / 115	72 / 115	72 / 115	mm / s
İniş hızı (yükli-yüksüz) / Lowering speed (with-without load)		133 / 116	133 / 116	133 / 116	133 / 116	mm / s
Tırmanma kabiliyeti (yükli-yüksüz) / Gradient (with-without load)		5 / 10	5 / 10	5 / 10	5 / 10	%
Yürüyüş motoru / Driving motor (S2 60 min.)		0.75	0.75	0.75	0.75	kW
Kaldırma motoru / Lifting motor (S3 15%)		2.5	2.5	2.5	2.5	kW
Enerji tüketimi / Energy consumption according to EN 16796		0.42	0.42	0.42	0.42	kWh
Akü voltaj (kapasite) / Battery voltage (capacity)		2 x 12/85				V / Ah
Akü ağırlığı / Battery weight		2 x 23.2 (85Ah)				kg
Sürüş kontrol tipi / Type of drive control unit		DC	DC	DC	DC	
Fren tipi / Brake type		E. manyetik	E. manyetik	E. manyetik	E. manyetik	
Gürültü seviyesi / Sound pressure		<75	<75	<75	<75	dB (A)

- + Zahmetsiz, kullanımı kolay
- + Düşük direk statik yüksekliği
- + Direksiyon açısı 180 derecenin üzerinde olacak şekilde tasarlanmıştır
- + Mükemmel manevra kabiliyeti
- + Dengeleme tekerleği eksantrik mesafesinin makul tasarımı.
- + Kolay Şarj
- + Daha uzun çalışma süresi



Boyutlar

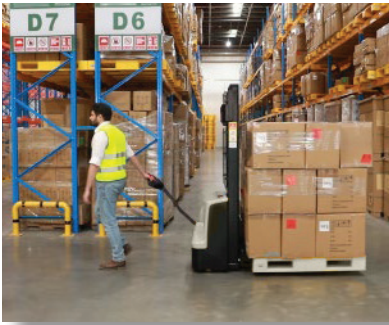
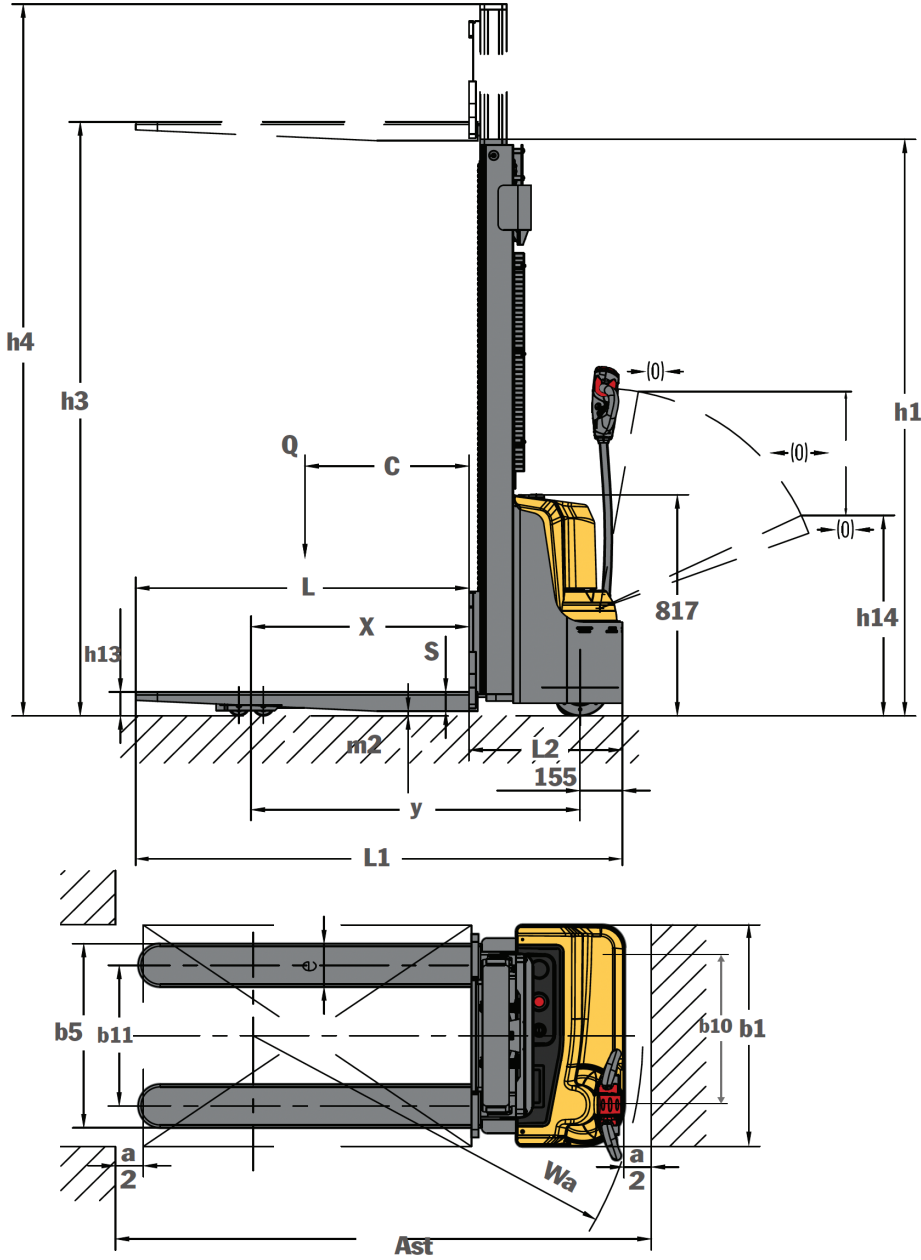

Operatörün deneyimine ve belirli çalışma ortamına bağlı olarak farklı hız modlarını seçmesini sağlayın.

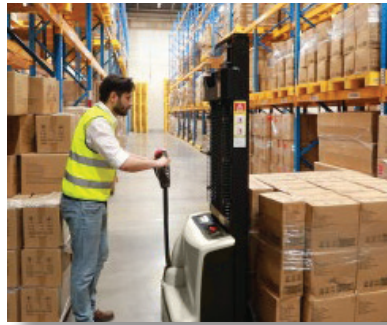

Kaplumbağa hızı düğmesine basılarak kol dikey konumdayken kolayca manevra yapılabilir.

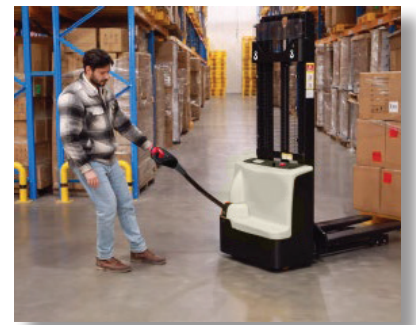

Makine aşağıdayken, üniteyi manuel olarak hareket ettirmek için freni bırakın.