

Paletli Denge Ayaklı Makaslı Personel Platformu

Crawler | With outriggers Scissor Lift Specification

| Model | LX-FS0610TL | LX-FS0614TL | LX-FS0814TL |
|--|------------------------------------|----------------------|----------------------|
| Art. No. | 5680 00 13 | 5680 00 18 | 5680 00 21 |
| Maks. çalışma yüksekliği / Max. working height | 8,0 | 8,0 | 9,9 |
| Maks. platform yüksekliği / Max. platform height | A | 6,0 | 7,9 |
| Makine uzunluğu (kapalı) / Overall length (stowed) | B | 2,27 | 2,66 |
| Makine genişliği / Overall width | C | 0,98 | 1,61 |
| Makine yüksekliği (korkuluk açık) / Overall height (guardrails unfolded) | D | 2,14 | 2,29 |
| Makine yüksekliği (korkuluk kapalı) / Overall height (guardrails folded) | | 1,67 | 1,77 |
| Platform uzunluğu (kapalı) / Platform length (stowed) | | 1,80 | 2,25 |
| Maks. platform uzatma mesafesi / Max. horizontal reach (extension) | | 0,89 | 0,9 |
| Platform genişliği / Platform width | | 0,78 | 1,16 |
| Aks mesafesi / Wheelbase | | 1 | 1,35 |
| Zemin açıklığı (kapalı) / Ground clearance (stowed) | | 0,145 | 0,15 |
| Personel sayısı maks. (iç ortam) / Max. platform occupancy (indoor) | | 2 | 3 |
| Personel sayısı maks. (dış ortam) / Max. platform occupancy (outdoor) | | 2/1 | 3 |
| Kapasite / Lift capacity | | 230 | 550 |
| Uzatma platform kapasitesi / Lift capacity (extension deck) | | 113 | 120 |
| Sürüş yüksekliği / Driving height | Kaldırma esnasında sürüş yapılamaz | | |
| Sürüş hızı (kapalı) / Driving speed (stowed) | 0 - 2,0 | 0 - 1,8 | 0 - 1,8 |
| Sürüş hızı (açık) / Driving speed (raised) | Kaldırma esnasında sürüş yapılamaz | | |
| Tırmanma kabiliyeti / Gradeability | 30 | 30 | 30 |
| Dönme yarıçapı (iç / dış) / Turning radius (inside-outside) | 0 / 0 | 0 / 0 | 0 / 0 |
| Maks. çalışma eğim açısı / Max. working inclination angle | 1,5 / 2 | 0-0,5 / 0-0,5 | 0-0,5 / 0-0,5 |
| Uzunlamasına seviyelendirme (ön) / Longitudinal leveling (front) | +/- 10,37 | +/- 10 | +/- 10 |
| Uzunlamasına seviyelendirme (arka) / Longitudinal leveling (rear) | +/- 10,44 | - | - |
| Yatay seviyelendirme / Lateral leveling | +/- 19,17 | +/- 15 | +/- 15 |
| Kaldırma / indirme hızı / Lower - Rise speed | 38/28S ±2 | 28-32s/28-32 | 53-57s/49-53 |
| Kontrol tipi / Control | Oransal valf | | |
| Akü / Battery | 24V DC(4*12V115Ah) | 48V DC(8 x 6V,220Ah) | 48V DC(8 x 6V,220Ah) |
| Şarj cihazı / Charger | 90 - 240V / 36A | 100 - 240V / 36A | 100 - 240V / 36A |
| Ağırlık / Overall weight | 1875 | 2835 | 3000 |

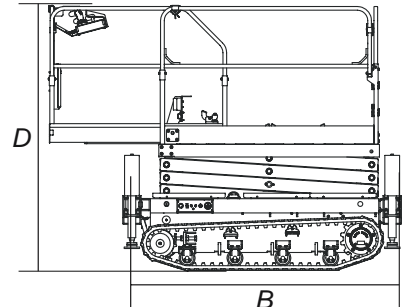
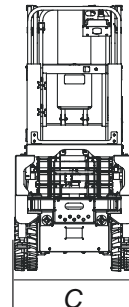
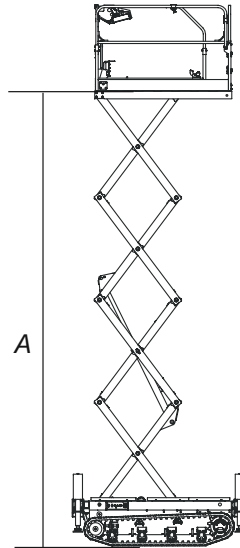

| LX-FS1014TL | | LX-FS1214TL | |
|------------------------------------|--|------------------|------|
| 5680 00 22 | | 5680 00 26 | |
| 11,8 | | 13,8 | m |
| 9,8 | | 11,8 | m |
| 2,66 | | 2,66 | m |
| 1,61 | | 1,61 | m |
| 2,55 | | 2,67 | m |
| 2,04 | | 2,15 | m |
| 2,25 | | 2,25 | m |
| 0,9 | | 0,9 | m |
| 1,16 | | 1,16 | m |
| 1,85 | | 1,85 | m |
| 0,15 | | 0,15 | m |
| 3 | | 3 | |
| 3 | | 3 | |
| 320 | | 320 | kg |
| 120 | | | kg |
| Kaldırma esnasında sürüş yapılamaz | | | |
| 0 - 1,8 | | 0 - 1,8 | km/h |
| Kaldırma esnasında sürüş yapılamaz | | | |
| 30 | | 30 | % |
| 0 / 0 | | 0 / 0 | m |
| 0-0.5 / 0-0.5 | | 0-0.5 / 0-0.5 | ° |
| +/- 10 | | +/- 10 | ° |
| - | | - | ° |
| +/- 15 | | +/- 15 | ° |
| 56-60s/46-50 | | 68-72s/68-72 | sn |
| Oransal valf | | | |
| 48V DC(8 x 6V,220Ah) | | | |
| 100 - 240V / 36A | | 100 - 240V / 36A | V/Ah |
| 3375 | | 3900 | kg |

Standart Özellikler

- Acil durdurma
- Acil durum indirme
- Aşırı yük koruması
- İndirme koruması
- İniş koruması alarmı
- Tilt seviyesi koruması
- Güvenlik kolu
- Hareket alarmı
- Çift Döner ikaz lambası
- Korna
- Çalışma saati sayacı
- Otomatik frenleme sistemi
- Arıza tespit sistemi
- Yarım açılır kapı
- Oransal kontrol
- Şarj koruması
- Katlanabilir korkuluk
- Manuel el freni
- Kendinden yağlamalı rulmanlar

Opsiyonlar

- Baş üstü çarpışma önleyici
- Platformda hava hattı
- Boru tutucu ataçman
- Platformda elektrik prizi
- Ayak pedal anahtarı
- Platform LED çalışma lambası
- Hava anahtarı

