

LIFTX[®]

ARAMA KURTARMA EKİPMANLARI

01 AKÜLÜ HİDROLİK ARAÇLAR

02 HİDROLİK ARAÇLAR
& GÜÇ ÜNİTELERİ

03 AKSESUARLAR



01

EDILGRAPPA

AKÜLÜ HİDROLİK ARAÇLAR

Ultra yüksek performanslı bataryalar ve fırçasız motor ile donatılmış Edilgrappa kurtarma araçları, son derece kolay taşınabilir ve kullanılabilir. Hortumların ve hidrolik güç ünitesinin olmaması sayesinde dar alanlarda kurtarma artık bir sorun olmaktan çıkıyor. Bu durum, daha kısa kurulum süresi ve kurtarma sahasında daha yüksek verimlilik anlamına geliyor.



AKÜLÜ EKİPMAN

KABLOLU GÜCÜ, BATARYA PRATİKLİĞİ

İkmal hortumlarından sıkıldınız ama batarya ömründen şüphe mi duyuyorsunuz? Endişelenmeyin, XR Flexvolt 18 / 54V bataryalar, önceki teknolojilere göre çok daha güçlüdür.

Olağanüstü güç sayesinde, batarya en zorlu işlemler sırasında daha uzun ömür garantisi sunar.

Kullanıcı, hortumların engelleyici etkisinden kurtulur, ancak aynı güç teslimatı ve uzatılmış çalışma süresiyle özgürce çalışabilir.

UYUMLULUK

Edilgrappa, araçlarının çalışma süresini ve verimliliğini artırmak için DeWalt® Flexvolt 18 / 54V bataryalarını kullanır.

Bu teknoloji sayesinde Edilgrappa ve DeWalt® aletleri arasındaki uyumluluğu koruyarak 54V'dan 18V'a geçiş yapmak mümkündür.

Bu durum, farklı üreticilerin bataryalarını kullanmanın yol açtığı sorunları ortadan kaldırır.

TEKNOLOJİ

Batarya, üzerine takılan araca göre kendini algılar ve adapte olur.

Eğer 18V araçlara bağlanırsa, hücreler paralel çalışır. Ancak 54V araçlarda, hücreler seri olarak çalışır.





Akülü Hidrolik Kesici / Ayırıcı

MDC390N-E

150.03624

 NFPA 1960, 2024 Sürümüne
Uygunluk Sertifikalı

**Teknik özellikler**

| | |
|--------------------------|-------------------------------|
| Bıçak açıklığı | 394 mm |
| Kesici açıklığı | 185 mm |
| Çalışma basıncı | 70 MPa (700 bar) |
| Kesici sınıfı* | A6 / B7 / C6 / D7 / E7 |
| Max ayırma kuvveti | 39.7 kN (4 t) |
| Min ayırma kuvveti | 29.6 kN (3 t) |
| Motor | 54V brushless |
| Kapalı ölçüler LxWxH | 861 x 274 x 241 mm |
| Açık ölçüler LxWxH | 754 x 360 x 241 mm |
| Ağırlık | 22.2 kg |
| EN 13204 sınıflandırması | BK30/390-H-22 |
| IP Derecelendirmesi | IP54 |

*NFPA 1960 ** Aküsüz boyutlar ve ağırlık



MDC390N-E, kesici ve ayırıcı özelliklerini tek bir araçta birleştirir.

Araç kurtarma işlemleri için özellikle uygun olan MDC390N-E, kesme, ayırma ve çekme işlemlerini gerçekleştirir.

Aksesuarlar

| | |
|-----------------------|-----------------|
| Akü ve şarj cihazları | Sayf. 25 |
|-----------------------|-----------------|

Batarya ve şarj cihazı
dahil değildir.

Akülü Hidrolik Kesici

F150N-E

150.03623

 NFPA 1960, 2024 Sürümüne
Uygunluk Sertifikalı

**Teknik Özellikler**

| | |
|--------------------------|-------------------------------|
| Bıçak açıklığı | 147 mm |
| Çalışma basıncı | 70 MPa (700 bar) |
| Kesici sınıfı* | A6 / B5 / C6 / D7 / E7 |
| Motor | 54V brushless |
| Kapalı ölçüler LxWxH | 777 x 274 x 241 mm |
| Açık ölçüler LxWxH | 763 x 271 x 241 mm |
| Ağırlık | 20.9 kg |
| EN 13204 sınıflandırması | BC150H-20 |
| IP Derecelendirmesi | IP54 |

*NFPA 1960 ** Aküsüz boyutlar ve ağırlık

**Aksesuarlar**

| | |
|-----------------------|-----------------|
| Akü ve şarj cihazları | Sayf. 25 |
|-----------------------|-----------------|

Akü ve şarj cihazı
dahil değildir.



F150N-E kesici, hafif ve kullanımı kolay bir araçtır.

Yalnızca 20,9 kg ağırlığı ile 394 kN kesme gücü sunar ve en yeni araçların direklerini ve çerçevelerini kesebilir.

DeWalt® FlexVolt 18/54V bataryalarıyla çalışır ve geleneksel bir kesiciyle aynı miktarda güç sağlar

Yeni batarya sayesinde, kurtarma operasyonları sırasında çalışma süresi önemli ölçüde uzatılmıştır.

180° DERECE DÖNEBİLEN BAŞLIKLİ VERSİYON
F150N T40 BO 54V 150.03374

Akülü Teleskobik Kriko
MT730N-E

150.03652

 NFPA 1960, 2024 Sürümü
Uygunluk Sertifikalı

**Teknik Özellikler**

| | |
|-------------------------------------|--------------------------------|
| Maksimum açılma | 284 mm |
| Maksimum uzama*** | 1260 mm |
| Maksimum yükseklik | 574 mm |
| Çalışma basıncı | 70 MPa (700 bar) |
| Maksimum açılma kuvveti (Piston 1)* | 215.1 kN (21.9 t) |
| Minimum açılma kuvveti (Piston 2)* | 76.4 kN (7.8 t) |
| Motor | 54V fırçasız |
| Kapalı ölçüler LxWxH** | 452 x 185 x 290 mm |
| Açık ölçüler LxWxH** | 452 x 185 x 574 mm |
| Ağırlık** | 16.7 kg |
| EN 13204 sınıflandırması | TR215/160-76.4/124-16.7 |
| IP Derecelendirmesi | IP54 |

*NFPA 1960 ** Aküsüz boyutlar ve ağırlık
*** Tamamen açık halde 686 mm uzatma uzunluğu ile

**Aksesuarlar**

| | |
|-----------------------|------------------|
| Kriko desteği | 150.02776 |
| Uzatma 125 mm | 150.03152 |
| Uzatma 250 mm | 150.03153 |
| Uzatma 450 mm | 150.03154 |
| Uzatma 686 mm | 150.03195 |
| Akü ve şarj cihazları | Sayf. 25 |



Kablosuz teleskopik kriko MT730N-E, 574 mm'ye kadar uzatma sağlayan iki piston ile donatılmıştır.

Kompakt tasarımı sayesinde dar alanlarda kullanılabilir... yol kazalarında ve enkaz kaldırmada idealdir..

Uzatma çubukları ile toplamda 1260 mm yüksekliğe ulaşabilir.

Akü ve şarj cihazı dahil değildir

Akülü Ayırıcı
DE625N-E

150.03625

NFPA 1960, 2024 Sürümüne
Uygunluk Sertifikalı**Teknik Özellikler**

| | |
|-------------------------|---------------------------|
| Bıçak açıklığı | 625 mm |
| Çalışma basıncı | 70 MPa (700 bar) |
| Ayırma kuvveti | 174 kN (17.7 t) |
| Max ayırma kuvveti* | 60.6 kN (6.2 t) |
| Min ayırma kuvveti* | 32.9 kN (3.4 t) |
| Max çekmekuvveti* | 46 kN (4.7 t) |
| Min çekmekuvveti* | 26 kN (2.7 t) |
| Sıkma kuvveti | 69 kN (7.0 t) |
| Motor | 54V brushless |
| Kapalı ölçüler LxWxH ** | 787 x 282 x 244 mm |
| Açık ölçüler LxWxH ** | 701 x 625 x 244 mm |
| Ağırlık** | 21.5 kg |
| EN 13204 classification | AS 45/625-19 |
| IP Derecelendirmesi | IP54 |

*NFPA 1960 ** Aküsüz boyutlar ve ağırlık

**Aksesuarlar**

| | |
|--|------------------|
| DE ayırıcılar için çekme kiti ⁽¹⁾ | 150.03702 |
| Akü ve şarj cihazları | Sayf. 25 |



DE625N-E ayırıcı, hafif (21,5 kg), güçlü (174 kN) ve kullanıcı dostudur.

625 mm'lik açma mesafesi sayesinde araç kurtarma durumlarında her görevi yerine getirebilir.

Kesici, kriko, kombi araç ve pedal kesici ile birlikte, bataryalı hidrolik kurtarma ekipmanını tamamlar.

Akü ve şarj cihazı dahil değildir

Akülü Hidrolik Kesici F180-2P BO 54V

150.03643

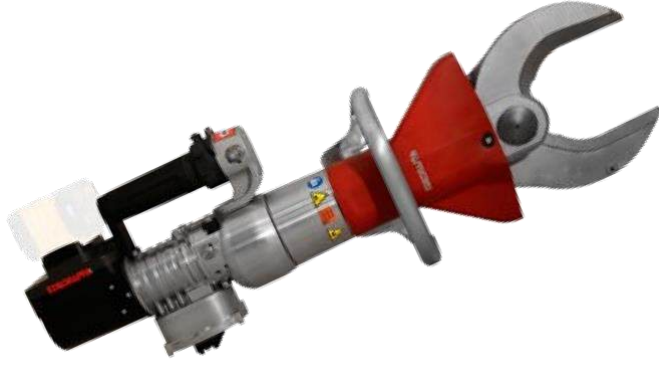

Akü ve şarj cihazı dahil değildir.

Teknik Özellikler

| | |
|----------------------|--------------------|
| Bıçak açıklığı | 185 mm |
| Kesme kapasitesi | Ø 24 mm |
| Piston kuvveti | 298 kN (30.4 t) |
| Kesme kuvveti | 871 kN (88.8 t) |
| Çalışma basıncı | 70 MPa (700 bar) |
| Güç kaynağı | Battery - Batteria |
| Başlık dönüşü | 180° |
| Silindir | Double acting |
| Ağırlık | 22.5 kg |
| Kapalı Ölçüler LxWxH | 832 x 262 x 283 mm |
| Açık Ölçüler LxWxH | 817 x 280 x 283 mm |
| IP Derecelendirmesi | IP54 |

* Aküsüz boyutlar ve ağırlık



F180-2P BO 54V hidrolik kesici, ayırıcı ile birlikte kullanıldığında kurtarma operasyonları için ideal bir kesme aracıdır.

Dayanıklı, kullanımı kolay ve hafif olan F180-2P BO 54V kesici, 871 kN kesme gücü ve 185 mm'ye kadar bıçak açıklığı sağlar.

Akülü Hidrolik Kesici / Ayırıcı MDC300 T30 BO

150.03498



Teknik Özellikler

| | |
|----------------------|--------------------|
| Bıçak açıklığı | 302 mm |
| Çalışma basıncı | 55 MPa (550 bar) |
| Kesme kuvveti | 375 kN (38.2 t) |
| Min ayırma kuvveti* | 45 kN (4.6 t) |
| Max ayırma kuvveti** | 134 kN (13.7 t) |
| Sıkma kuvveti | 64 kN (6.5 t) |
| Çekme kuvveti | 45 kN (4.6 t) |
| Başlık dönüşü | 180° |
| Motor | 54V brushless |
| Kapalı Ölçüler LxWxH | 731 x 245 x 236 mm |
| Açık Ölçüler LxWxH | 659 x 303 x 236 mm |
| Ağırlık | 14.3 kg |
| EN 13204 | BK46/302-F-13 |
| IP Derecelendirmesi | IP54 |

*Uçlardan 25 mm (kapalı bıçak)
**Uçlardan 150 mm (kapalı bıçak)

Aküsüz boyutlar ve ağırlık



Aksesuarlar

| | |
|--------------------------|----------|
| Aküler ve şarj cihazları | Sayf. 25 |
|--------------------------|----------|

Akü ve şarj cihazı dahil değildir

Akülü Pedal Kesici
TP10 - 18V EXTENDED
150.03041



"Uzatma" özelliğine sahip pedal kesici, diğer kesicilerle ulaşılmaz zor olan dar alanlarda çalışmak için mükemmel bir araçtır.

Esnek uzatma özelliği sayesinde, TP10 kesici her türlü operasyonel duruma kolayca uyum sağlar.

Teknik Özellikler

| | |
|-----------------|---------------------|
| Bıçak açıklığı | 52 mm |
| Çalışma basıncı | 65 MPa (650 bar) |
| Kesme kuvveti | 233 kN (23.8 t) |
| Motor | 18V brushed |
| Ölçüler LxWxH* | 1034 x 264 x 100 mm |
| Ağırlık* | 7.9 kg |

* Aküsüz boyutlar ve ağırlık



Aksesuarlar

| | |
|----------------------|----------|
| Akü ve şarj aletleri | Sayf. 25 |
|----------------------|----------|

Akü ve şarj cihazı dahil değildir

Akülü Hidrolik Kesici
F130N T30 - 18V
150.03224



Teknik Özellikler

| | |
|----------------------|--------------------|
| Bıçak açıklığı | 130 mm |
| Çalışma basıncı | 55 MPa (550 bar) |
| Kesme kuvveti | 330 kN (33.7 t) |
| Başlık dönüşü | 180° |
| Motor | 18V brushed |
| Kapalı Ölçüler LxWxH | 679 x 245 x 340 mm |
| Açık Ölçüler LxWxH* | 665 x 245 x 340 mm |
| Ağırlık* | 12.5 kg |
| EN 13204 | AC130F-13 |

* Aküsüz boyutlar ve ağırlık



Aksesuarlar

| | |
|----------------------|----------|
| Akü ve şarj aletleri | Sayf. 25 |
|----------------------|----------|

F130N T30 18V kesici, hafif ve kullanımı kolaydır..

Benzersiz tabanca tutuş tasarımı, en zorlu koşullarda çalışmayı mümkün kılar.

Akü ve şarj cihazı dahil değildir.

Akülü Hidrolik Kesici/Ayırıcı

MDC300 T30 - 18V

150.03185

**Teknik Özellikler**

| | |
|-------------------------|---------------------------|
| Bıçak açıklığı | 302 mm |
| Çalışma basıncı | 55 MPa (550 bar) |
| Kesme kuvveti | 375 kN (38.2 t) |
| Min ayırma kuvveti* | 45 kN (4.6 t) |
| Max ayırma kuvveti* | 134 kN (13.7) |
| Sıkma kuvveti* | 64 kN (6.5 t) |
| Çekme kuvveti* | 45 kN (4.6 t) |
| Başlık dönüşü | 180° |
| Motor | 18V brushed |
| Kapalı ölçüler LxWxH ** | 748 x 245 x 339 mm |
| Açık ölçüler LxWxH ** | 676 x 304 x 339 mm |
| Ağırlık** | 12.5 kg |
| EN 13204 | BK46/302-F-13 |

*Uçlardan 25 mm (kapalı bıçak)
 **Uçlardan 150 mm (kapalı bıçak)

Aküsüz boyutlar ve ağırlık



MDC300 T30, kesici ve ayırıcı özelliklerini tek bir araçta birleştirir. Özellikle araç kurtarma işlemleri için uygun olan MDC300 T30 kombi aracı, kesme, ayırma ve çekme işlemlerini gerçekleştirir.

Aksesuarlar

| | |
|------------------------|------------------|
| MDC300 için çekme kiti | 150.02426 |
| Akü ve şarj aletleri | Sayf. 25 |



Akü ve şarj cihazı dahil değildir.

Akülü Hidrolik Kesici

MU16 - 18V

150.03186

**Teknik Özellikler**

| | |
|------------------|------------------------------------|
| Kesme kapasitesi | Ø 16 mm (R=70 kg/mm ²) |
| Çalışma basıncı | 56 MPa (560 bar) |
| Kesme kuvveti | 171 kN (17.4 t) |
| Başlık dönüşü | 360° |
| Ölçüler LxWxH* | 486 x 184 x 303 mm |
| Ağırlık* | 8.6 kg |
| Motor | 18V brushed |

* Aküsüz boyutlar ve ağırlık

**Aksesuarlar**

| | |
|----------------------|-----------|
| MU16 üst bıçak | 150.02805 |
| MU16 alt bıçak | 150.02806 |
| Akü ve şarj aletleri | Sayf. 25 |

The MU16, aşağıdaki kesimler için idealdir:

- Çelik tel örgü
- İnşaat demirleri
- Zincirler
- Asma kilitler
- Güvenlik mühürleri

Kompakt boyutu ve 360° dönebilen kafası sayesinde, MU16, deprem gibi felaketler sonrası kurtarma operasyonlarında kentsel kurtarma çalışmaları için vazgeçilmez bir araçtır.



Akülü Hidrolik Kesici

SILVERCUT 20 - 18V

150.03657

**Teknik Özellikler**

| | |
|------------------|------------------------------------|
| Kesme kapasitesi | Ø 20 mm (R=70 kg/mm ²) |
| Çalışma basıncı | 55 MPa (550 bar) |
| Kesme kuvveti | 189 kN (19 t) |
| Başlık dönüşü | 360° |
| Ölçüler LxWxH* | 504 x 176 x 302 mm |
| Ağırlık* | 9.4 kg |
| Motor | 18V brushed |



* Aküsüz boyutlar ve ağırlık

Aksesuarlar

| | |
|------------------------------|-----------|
| SILVERCUT 20 hareketli bıçak | 150.01394 |
| SILVERCUT 20 sabit bıçak | 150.01393 |
| Akü ve şarj aletleri | Sayf. 25 |



Akü ve şarj cihazı dahil değildir.

102



HİDROLİK ARAÇLAR & GÜÇ ÜNİTELERİ

EDILGRAPPA hidrolik kurtarma araçları serisi, profesyonellere kompakt, verimli, hafif ama dayanıklı ekipman sağlamak için klasik bir alternatif sunar.

Olağanüstü ağırlık/güç oranı sayesinde operatöre konfor ve güvenlik sağlar.

Tek hortum teknolojisi ve çift çıkışlı güç üniteleri, sahada hızlı kurulum ve en kritik durumlara hızlı yanıt imkanı sunar.

Güvenliğin önemli olduğu ve zamanın kritik olduğu durumlarda, turbo modunda bir araca sağlanan ekstra akış, aracın hızını iki katına çıkarır.



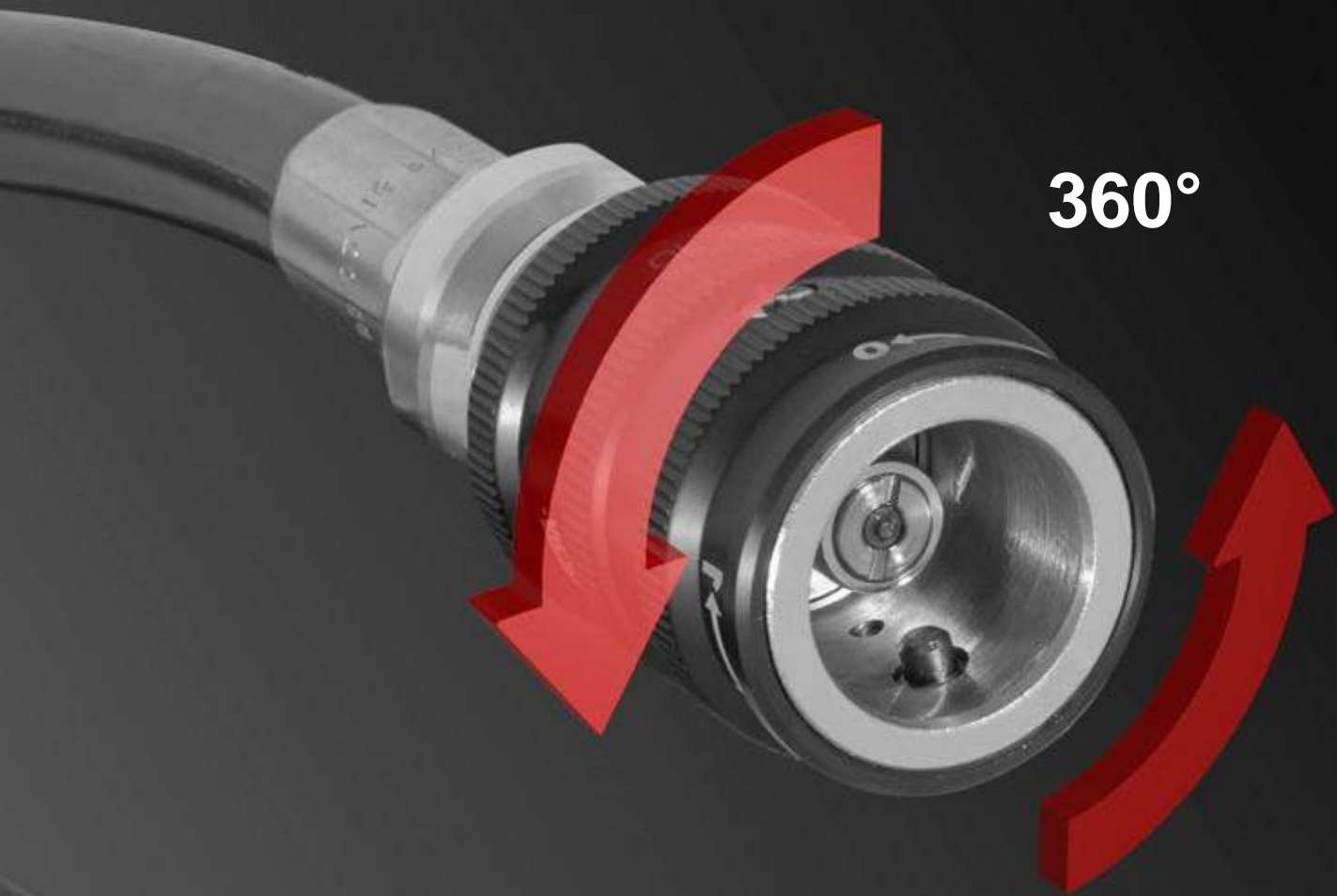

KOAKSİYEL SİSTEM

Geleneksel çift hortumun aksine, koaksiyel sistem, dıştaki düşük basınçlı hortumun (tank dönüşü) içinde çalışan bir yüksek basınçlı iç hortumdan (basınçlı sıvı) oluşur.

AVANTAJLARI

- TEK HORTUM
- TEK BAĞLANTI İŞLEMİ
- BASINÇ ALTINDA BAĞLANABİLMESİ
- 360° DÖNER HIZLI BAĞLANTI, DOLAŞMIŞ HORTUM RİSKİNİ ORTADAN KALDIRIR
- ALAN TASARRUFU
- ARTTIRILMIŞ GÜVENLİK: DIŞ HORTUM İÇ HORTUMU KORUR

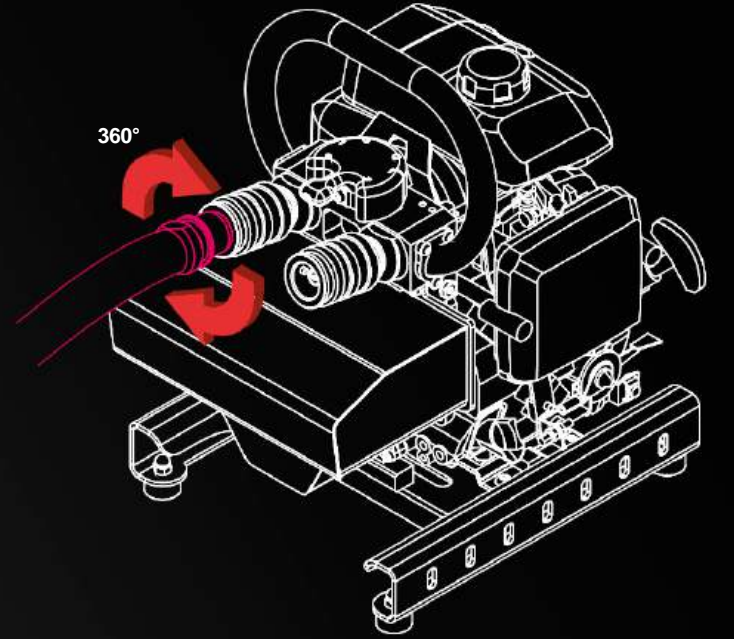
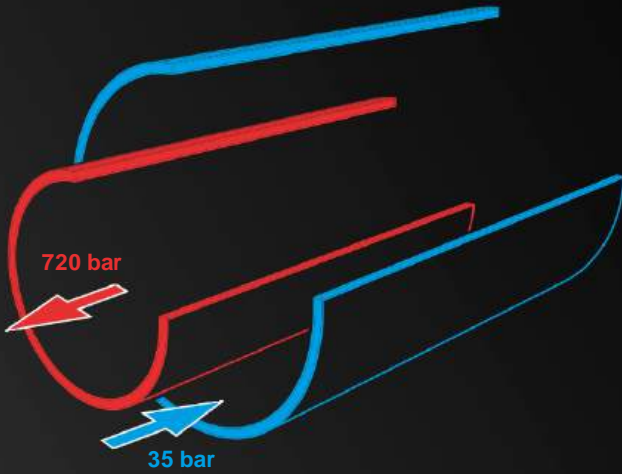

Hidrolik Kesici

F180

150.03036

**Teknik Özellikler**

| | |
|-------------------------------|-----------------------------|
| Bıçak açıklığı | 181 mm |
| Çalışma basıncı | 70 MPa (700 bar) |
| Kesme kuvveti | 941 kN (96 t) |
| Güç kaynağı | Hidrolik Güç Ünitesi |
| Bağlantı ttipi | Koaksiyel |
| Kapalı ölçüler LxWxH (closed) | 774 x 264 x 186 mm |
| Açık ölçüler LxWxH (open) | 760 x 278 x 186 mm |
| Ağırlık | 19.5 kg |
| EN 13204 | BC181K-19.5 |

**Aksesuarlar**

| | |
|-----------|-----------------|
| Hortumlar | Sayf. 26 |
|-----------|-----------------|

F180 hidrolik kesici, ayrıncı ile birlikte çalıştırıldığında kurtarma operasyonları için ideal bir kesme aracıdır.

Dayanıklı, kullanımı kolay ve hafif olan F180 kesici, **941 kN kesme gücü** ve **181 mm'ye kadar bıçak açıklığı** sağlar.

Hidrolik Ayırıcı

DE700

150.02802

**Teknik Özellikler**

| | |
|---------------------------|-----------------------------|
| Bıçak açıklığı | 710 mm |
| Çalışma basıncı | 70 MPa (700 bar) |
| Max ayırma kuvveti | 367 kN (37.4 t) |
| Minimum ayırma kuvveti* | 38 kN (3.9 t) |
| Maksimum ayırma kuvveti** | 105 kN (10.7 t) |
| Sıkma kuvveti | 49 kN (5.0 t) |
| Çekme mesafesi | 595.5 mm |
| Çekme kuvveti | 63.7 kN (6.4 t) |
| Güç kaynağı | Hidrolik Güç Ünitesi |
| Bağlantı tipi | Koaksiyel |
| Kapalı ölçüler LxWxH | 775 x 280 x 190 mm |
| Açık ölçüler LxWxH | 648 x 710 x 190 mm |
| Ağırlık | 15.5 kg |
| EN 13204 | AS 105/710-15.5 |

* Uçlardan 25 mm (Kapalı bıçak) **
Uçlardan 150 mm (Kapalı bıçak)



DE700 hidrolik ayırıcı, kurtarma operasyonları için ideal bir araçtır.

Dayanıklı, hafif ve kullanımı kolay; 367 kN yüksek kuvvet ve 710 mm geniş açma mesafesi sunar.

Aksesuarlar

| | | |
|--|--|------------------|
| DE ayırıcılar için çekme kiti ⁽¹⁾ | | 150.03702 |
| Hortumlar | | Sayf. 26 |



Hidrolik Kesici/Ayırıcı

MDC360

150.03012

**Teknik Özellikler**

| | |
|----------------------|-----------------------------|
| Bıçak açıklığı | 360 mm |
| Çalışma basıncı | 70 MPa (700 bar) |
| Min ayırma kuvveti* | 57 kN (5.8 t) |
| Max ayırma kuvveti** | 166 kN (16.9 t) |
| Sıkıştırma kuvveti | 72 kN (7.3 t) |
| Çekme kuvveti | 50 kN (5.1 t) |
| Güç kaynağı | Hidrolik Güç Ünitesi |
| Bağlantı tipi | Koaksiyel |
| Kapalı ölçüler LxWxH | 797 x 250 x 169 mm |
| Açık ölçüler LxWxH | 708 x 362 x 169 mm |
| Ağırlık | 15.8 kg |
| EN 13204 | CK 57/360-H-15.8 |

MDC360 kesici ve ayırıcı özelliklerini tek bir araçta birleştirir.

Kompakt tasarımı sayesinde özellikle araç kurtarma işlemleri için uygundur.

* Uçlardan 25 mm (Kapalı bıçak) ** Uçlardan 150 mm (Kapalı bıçak)

**Aksesuarlar**

| | |
|--|------------------|
| MDC360 ayırıcılar için çekme kiti ⁽¹⁾ | 150.02427 |
| Hortumlar | Sayf. 26 |



Hidrolik Teleskopik Kriko

2S700

150.02804

**Teknik Özellikler**

| | |
|---------------------------|-----------------------------|
| Max açılma | 745.5 mm |
| Max uzunluk | 1284 mm |
| Çalışma basıncı | 70 MPa (700 bar) |
| Açılma kuvveti (Piston 1) | 218 kN (22.2 t) |
| Açılma kuvveti (Piston 2) | 77 kN (7.9 t) |
| Güç kaynağı | Hidrolik Güç ünitesi |
| Bağlantı tipi | Koaksiyel |
| Kapalı ölçüler LxWxH | 540 x 315 x 193 mm |
| Açık ölçüler LxWxH | 1284 x 315 x 193 mm |
| Ağırlık | 17 kg |
| EN 13204 | TR218/385-77/360-17 |

**Aksesuarlar**

| | |
|---------------|------------------|
| Kriko desteği | 150.02776 |
| Uzatma 125 mm | 150.03152 |
| Uzatma 250 mm | 150.03153 |
| Uzatma 450 mm | 150.03154 |
| Uzatma 685 mm | 150.03195 |
| Hortumlar | Sayf. 26 |



2S700, toplamda 745.5 mm strok sağlayan iki teleskopik silindir ile birlikte gelir. .

218 kN'lik kuvvet üretebilen teleskopik kriko 2S700, araçları, enkazları ve molozları kolayca itip kaldırabilir; kapıları ve araç kabinlerini açarak kurtarma işlemini daha verimli hale getirebilir.

Hidrolik Pedal Kesici

TP10

150.03222

**Teknik Özellikler**

| | |
|-----------------|-----------------------------|
| Bıçak açıklığı | 56 mm |
| Kesme kuvveti | 319 kN (32.5 t) |
| Çalışma basıncı | 70 MPa (700 bar) |
| Ölçüler LxWxH | 423 x 89 x 150 mm |
| Ağırlık | 4.9 kg |
| Güç kaynağı | Hidrolik güç ünitesi |
| Bağlantı tipi | Koaksiyel |
| EN 13204 | BC 145-H-4.9 |

CE

Aksesuarlar

| | |
|-----------|-----------------|
| Hortumlar | Sayf. 26 |
|-----------|-----------------|



TP10 pedal kesici, ayırıcı, kesici ve kriko ile birlikte hidrolik kurtarma kitinin bir parçasıdır.

TP10, pedalları ve dar alanlarda bulunan diğer parçaları kesmek için uygun, küçük boyutlu bir kesicidir.

Hidrolik Beton Kırıcı

230DE T10

150.02237

**Teknik Özellikler**

| | |
|------------------------|---|
| Bıçak açıklığı | 230 mm |
| Kırma kapasitesi | 200 mm (R=375 kg/cm²) |
| Kırma kuvveti | 104 kN (10.6 t) |
| Çalışma basıncı | 70 MPa (700 bar) |
| Güç kaynağı | Hidrolik güç ünitesi |
| Bağlantı tipi | Çift |
| Kapalı ölçüler LxWxH * | 874 x 426 x 212 mm |
| Açık ölçüler LxWxH * | 801 x 510 x 212 mm |
| Ağırlık* | 23.4 kg |

*Boyutlar ve ağırlık koruma kalkını olmadan

**Aksesuarlar**

| | |
|------------------------------------|------------------|
| Hortumlar | Sayf. 26 |
| Koaksiyel (erkek) - Çiftli adaptör | 150.03221 |

Özellikle deprem gibi doğal afetlerin ardından gerçekleştirilen kurtarma operasyonlarında kullanılan 230DE T10 taşınabilir kırıcı, betonarme duvarları kırmak için ideal bir ekipmandır..

Hidrolik Beton Kırıcı

315DE

150.00691

**Teknik Özellikler**

| | |
|------------------------|---|
| Bıçak açıklığı | 315 mm |
| Kırma kapasitesi | 300 mm (R=325 kg/cm²) |
| Kırma kuvveti | 309 kN (31.5 t) |
| Çalışma basıncı | 70 MPa (700 bar) |
| Güç kaynağı | Hidrolik güç ünitesi |
| Bağlantı tipi | Çift |
| Kapalı ölçüler LxWxH * | 876 x 426 x 212 mm |
| Açık ölçüler LxWxH * | 801 x 510 x 212 mm |
| Ağırlık* | 52 kg |

*Boyutlar ve ağırlık koruma kalkını olmadan

**Aksesuarlar**

| | |
|------------------------------------|------------------|
| 315DE balancer | 110.04304 |
| Uzun sağ uç | 150.00727 |
| Uzun sol uç | 150.00764 |
| Hortumlar | Sayf. 26 |
| Koaksiyel (erkek) - Çiftli adaptör | 150.03221 |

Kullanım alanı, tuğladan betonarmeye kadar değişiklik gösterir ve çoğunlukla 300 mm'ye kadar duvar kalınlığı olan ağır hizmet operasyonları için uygundur.

Hidrolik Güç Ünitesi

2P700S

150.03187

**Teknik Özellikler**

| | |
|------------------------------|---------------------------|
| Güç Kaynağı | Benzinli motor |
| Çalışma basıncı | 70 MPa (700 bar) |
| Güç | 2.1 kW |
| Yağ akışı (D-15D bar) | 2.9 l/min |
| Yağ akışı (15D-7DD bar) | 0.561 l/min |
| 2 aracın eşzamanlı çalışması | ✓ |
| Turbo modu | ✓ |
| Yağ depo kapasitesi | 4 l |
| Ölçüler LxWxH | 432 x 310 x 448 mm |
| Ağırlık | 25 kg |
| Bağlantı tipi | Koaksiyel |
| EN 13204 | MTO |



- Performans kaybı olmadan çift eşzamanlı besleme.
- Turbo modu sayesinde yüksek hızlı işlemler için yağ akışı tek çıkışa iki katına çıkarılabilir.
- Dört zamanlı motor.
- Güç ve yakıt kesmek için eşzamanlı kontrol anahtarı .

Hidrolik El Pompası

P80

150.03121

**Teknik Özellikler**

| | |
|--------------------------|-------------------------|
| Güç Kaynağı | Manuel |
| 1. Aşama çalışma basıncı | 3.4 MPa (34 bar) |
| 2. Aşama çalışma basıncı | 70 MPa (700 bar) |
| 1. Aşama yağ akışı | 16.4 cm³ |
| 2. Aşama yağ akışı | 2.46 cm³ |
| Maksimumkol gücü | 35 kg |
| Yağ depo kapasitesi | 2.2 l |
| Bağlantı tipi | Koaksiyel |
| Ölçüler LxWxH | 720 x 155 x 160 |
| Ağırlık | 11.4 kg |



AKSESUARLAR

03

1

2

3



AKÜ VE ŞARJ CİHAZLARI

| | | |
|-------------------------|--------------------------------------|---|
| P/N 140.01004 | 18V 5Ah DeWalt® AKÜ |  |
| P/N 140.01076 | 18/54V 9Ah FlexVolt™ DeWalt® AKÜ |  |
| P/N 140.00614 (230V) | 18/54V AKÜLER İÇİN ŞARJ CİHAZI |  |
| P/N 140.01051 (230V) | FlexVolt™ AKÜLER İÇİN ŞARJ CİHAZI |  |
| P/N 140.01010 | 18V AKÜLER İÇİN 12V Araç Şarj Cihazı |  |
| P/N 150.03713 | 54V Ana Güç Bağlantısı (100-230V) |  |





HORTUMLAR

| | Uzunluk: 5 m | Uzunluk: 10 m | Uzunluk: 15 m | Uzunluk2: 20 m |
|--|---------------|---------------|---------------|----------------|
| | P/N 150.03109 | P/N 150.03084 | P/N 150.03114 | P/N 150.03117 |
| | P/N 150.03111 | P/N 150.03113 | P/N 150.03116 | P/N 150.03119 |
| | P/N 150.03110 | P/N 150.03112 | P/N 150.03115 | P/N 150.03118 |



HORTUM ADAPTÖRLERİ

| | | |
|---------------|------------------------------------|---|
| P/N 150.03221 | KOAKSİYEL (ERKEK) - ÇİFTLİ ADAPTÖR |  |
| P/N 150.03220 | KOAKSİYEL (DİŞİ) - ÇİFTLİ ADAPTÖR |  |





KRİKO AKSESUARLARI

| | | |
|---------------|---------------------------------|---|
| P/N 150.03152 | UZATMA 125 mm (MT730N-E) |  |
| P/N 150.03153 | UZATMA 250 mm (MT730N-E) |  |
| P/N 150.03154 | UZATMA 450 mm (MT730N-E) |  |
| P/N 150.03195 | UZATMA 686 mm (MT730N-E) |  |
| P/N 150.02776 | KRİKO DESTEĞİ (MT730N-E, 2S700) |  |

ÇEKME KİTLERİ

| | | |
|---------------|---|---|
| P/N 150.02426 | MDC300 İÇİN ÇEKME KİTİ (UÇLAR, KANCALAR, 3 m + 1.5 m ZİNCİRLER) |  |
| P/N 150.02427 | MDC360 İÇİN ÇEKME KİTİ (UÇLAR, KANCALAR, 3 m + 1.5 m ZİNCİRLER) | |
| P/N 150.03678 | MDC390N-E İÇİN ÇEKME KİTİ (UÇLAR, KANCALAR, 3 m + 1.5 m ZİNCİRLER) | |
| P/N 150.03702 | DE625N-E, DE700 İÇİN ÇEKME KİTİ (UÇLAR, KANCALAR, 3 m + 1.5 m ZİNCİRLER) |  |

BIÇAKLAR VE UÇLAR

| | | |
|---------------|------------------------------|---|
| P/N 150.02805 | MU16 ÜST BIÇAK |  |
| P/N 150.02806 | MU16 ALT BIÇAK | |
| P/N 150.02808 | SILVERCUT 20 HAREKETLİ BIÇAK |  |
| P/N 150.01393 | SILVERCUT 20 SABİT BIÇAK |  |
| P/N 150.00727 | 315DE İÇİN UZUN SAĞ UÇ |  |
| P/N 150.00764 | 315DE İÇİN UZUN SOL UÇ | |

TAŞIYICI ÇERÇEVELER VE EMNİYET KAYIŞLARI

| | | |
|---------------|--|---|
| P/N 150.02423 | SIRT ÇANTASI TAŞIYICI (ÜST TUTMA KULPLU ARAÇLAR İÇİN) |  |
| P/N 150.02422 | SIRT ÇANTASI TAŞIYICI (TABANCA TUTUŞLU ARAÇLAR İÇİN) |  |
| P/N 150.02420 | OMUZ ASKISI |  |
| P/N 150.02421 | GÖĞÜS ASKISI |  |

ÇEŞİTLİ AKSESUARLAR

PRS-6 ÇOK AMAÇLI BALTA

| | |
|-------------------------|--|
| Ölçüler | 349.4 x 50.3 x 248.6 mm (kapalı) 500.8 x 50.3 x 248.6 mm (açık) |
| Testere bıçağı uzunluğu | 149 mm |
| Ağırlık | 1.53 kg |

P/N 150.03664

