

LIFT[®]X



KESİCİ-AYIRICILAR
DELİCİ-BÜKÜCÜLER
DÜZLEŞTİRİCİLER

YIKIM, GERİ DÖNÜŞÜM, SÖKÜM İŞLEMLERİ İÇİN KESİCİLER

F130N T30 - 18V Akülü Hidrolik Kesici



- Hafif ve kullanımı kolay
- Kablo, katalizör, araba metal aksam, metal levha kesimine uygundur
- 180° döner başlık yapısına sahiptir
- Akü ve şarj cihazı fiyata dahil olmayıp, önerilen akü modelleri için bölüm sonuna bakınız.

Model:	F130N T30
Art. No:	56 1000 01
Bıçak açıklığı	130 mm
Kesme kapasitesi	ø 24 mm
Kesme kuvveti	330 kN (33.7 t)
Çalışma basıncı	55 Mpa (550 bar)
Güç kaynağı	Akü
Motor	18V
Başlık dönüşü	180°
Silindir	Çift tesirli
Ağırlık (Akü hariç)	12.5 kg
Kapalı Ölçüler LxWxH (Akü hariç)	679 x 245 x 340 mm
Açık Ölçüler LxWxH (Akü hariç)	665 x 245 x 340 mm
EN 13204	AC130F-12.5

Kategori	Yuvarlak çubuk	Düz çubuk	Yuvarlak boru	Kare boru	Dikdörtgen tüp
	●	■	○	□	▭
F	≥24	80 x 10	60.3 x 2.9	50 x 4	60 x 40 x 3.0

Malzeme:S235

Aksesuarlar

Akü ve şarj cihazı	Sayfa 42 - 43.
--------------------	----------------

F150N T40 S Benzin Motorlu Hidrolik Kesici



- Kablo, katalizör, araba metal aksam, metal levha kesimine uygundur
- 180° döner başlık yapısına sahiptir

Model:	F150N T40 S
Art. No:	56 1000 02
Bıçak açıklığı	150 mm
Kesme kapasitesi	ø 30 mm
Kesme kuvveti	394 kN (40.2 t)
Çalışma basıncı	70 Mpa (700 bar)
Güç kaynağı	Benzinli motor
Motor	35.8 cm3 - 4 stroke
Başlık dönüşü	180°
Silindir	Çift tesirli
Ağırlık	22.5 kg
Kapalı Ölçüler LxWxH	854 x 258 x 261 mm
Açık Ölçüler LxWxH	840 x 258 x 261 mm
EN 13204	BC150H-22.1

Kategori	Yuvarlak çubuk	Düz çubuk	Yuvarlak boru	Kare boru	Dikdörtgen tüp
	●	■	○	□	▭
H	≥28	110 x 10	76.1 x 4.0	60 x 4	80 x 40 x 4.0

Malzeme:S235

F130N T30 - Elektrikli Hidrolik Kesici

- Hafif ve kullanımı kolay
- Kablo, katalizör, araba metal aksam, metal levha kesimine uygundur
- 180° döner başlık yapısına sahiptir

Model:	F130N T30
Art. No:	56 1000 03
Bıçak açıklığı	130 mm
Kesme kapasitesi	ø 22 mm
Kesme kuvveti	175 kN (17.6 t)
Çalışma basıncı	55 Mpa (550 bar)
Güç kaynağı	Elektrik
Motor	230V: 1100 W - 50 Hz - 5.3 A 120V: 1200 W - 60 Hz - 10 A
Başlık dönüşü	180°
Silindir	Çift tesirli
Ağırlık	14.7 kg
Kapalı Ölçüler LxWxH	662 x 245 x 252 mm
Açık Ölçüler LxWxH	648 x 245 x 252 mm
EN 13204	AC130F-14.7

Kategori	Yuvarlak çubuk	Düz çubuk	Yuvarlak boru	Kare boru	Dikdörtgen tüp
	●	■	○	□	▭
F	≥24	80 x 10	60.3 x 2.9	50 x 4	60 x 40 x 3.0

Malzeme:S235

F150N T40 Elektrikli Hidrolik Kesici

- Hafif ve kullanımı kolay
- Kablo, katalizör, araba metal aksam, metal levha kesimine uygundur
- 180° döner başlık yapısına sahiptir

Model:	F150N T40
Art. No:	56 1000 04
Bıçak açıklığı	150 mm
Kesme kapasitesi	ø 30 mm
Kesme kuvveti	409 kN (41.7 t)
Çalışma basıncı	70 Mpa (700 bar)
Güç kaynağı	Elektrik
Motor	230V: 1100 W - 50 Hz - 5.3 A 120V: 1200 W - 60 Hz - 10 A
Başlık dönüşü	180°
Silindir	Çift tesirli
Ağırlık	20.6 kg
Kapalı Ölçüler LxWxH	778 x 273 x 265 mm
Açık Ölçüler LxWxH	764 x 273 x 265 mm
EN 13204	BC150H-20.6

Kategori	Yuvarlak çubuk	Düz çubuk	Yuvarlak boru	Kare boru	Dikdörtgen tüp
	●	■	○	□	▭
H	≥28	110 x 10	76.1 x 4.0	60 x 4	80 x 40 x 4.0

Malzeme:S235

F130N - F145N - F170N Harici Elektrik Pompalı Hidrolik Kesici



Model:	F130N	F145N	F170N
Art. No:	56 1000 05	56 1000 06	56 1000 07
Bıçak açıklığı	130 mm	145 mm	170 mm
Kesme kapasitesi	ø 24 mm	ø 26 mm	ø 28 mm
Kesme kuvveti	240 kN	363 kN	765 kN
Piston kuvveti	128 kN (13.1 t)	157 kN (16 t)	260 kN (26.5 t)
Çalışma basıncı	70 Mpa (700 bar)	70 Mpa (700 bar)	70 Mpa (700 bar)
Silindir	Çift tesirli	Çift tesirli	Çift tesirli
Ağırlık (Akü hariç)	12.3 kg	17.8 kg	24.2 kg
Kapalı Ölçüler LxWxH (Akü hariç)	653 x 234 x 193 mm	749 x 250 x 180 mm	798 x 254 x 196 mm
Açık Ölçüler LxWxH (Akü hariç)	640 x 234 x 193 mm	738 x 250 x 180 mm	783 x 269 x 196 mm
Uygun pompa modeli	VDS 700 G28	CB700	CB700

- Hidrolik pompa ve hortum ile birlikte kullanılır.
- Uygun pompa modeli çizelgede belirtilmiştir.

Hortum dahildir (3 m - 700 bar)



F130N - F145N - F170N Harici Elektrik Pompalı Hidrolik Kesici



Model:	F130N	F145N	F170N
Art. No:	56 1000 08	56 1000 09	56 1000 10
Bıçak açıklığı	130 mm	145 mm	170 mm
Kesme kapasitesi	ø 24 mm	ø 26 mm	ø 28 mm
Kesme kuvveti	240 kN	363 kN	765 kN
Piston kuvveti	128 kN (13.1 t)	157 kN (16 t)	260 kN (26.5 t)
Çalışma basıncı	70 Mpa (700 bar)	70 Mpa (700 bar)	70 Mpa (700 bar)
Silindir	Çift tesirli	Çift tesirli	Çift tesirli
Ağırlık (Akü hariç)	12.2 kg	17.5 kg	23.8 kg
Kapalı Ölçüler LxWxH (Akü hariç)	602 x 234 x 172 mm	698 x 250 x 159 mm	747 x 254 x 175 mm
Açık Ölçüler LxWxH (Akü hariç)	590 x 234 x 172 mm	688 x 250 x 159 mm	733 x 269 x 175 mm
Uygun pompa modeli	VDS 700 G28	CB700	CB700

- Geri dönüşüm ve nükleer devreden parça kesimleri için uygundur
- Hafif ve kullanımı kolay
- Kablo, katalizör, araba metal aksam, metal levha kesimi, alüminyum ve çelik profiller kesimine uygundur.
- Hidrolik pompa ve hortum ile birlikte kullanılır.
- Uygun pompa modeli çizelgede belirtilmiştir.



F180-2P BO 54V Akülü Hidrolik Kesici

- Hafif ve kullanımı kolay
- Kablo, katalizör, araba metal aksam, metal levha kesimi, alüminyum ve çelik profiller kesimine uygundur.
- 180° döner başlık yapısına sahiptir
- Akü ve şarj cihazı fiyata dahil olmayıp, önerilen akü modelleri için bölüm sonuna bakınız.

Aksesuarlar

Piller ve şarj cihazı	Sayfa 42 - 43.
-----------------------	----------------

Model:	F180-2P BO
Art. No:	56 1000 11
Bıçak açıklığı	185 mm
Kesme kapasitesi	ø 24 mm
Piston kuvveti	298 kN (30.4 t)
Kesme kuvveti	871 kN (88.8 t)
Çalışma basıncı	70 MPa (700 bar)
Güç kaynağı	Akü
Başlık dönüşü	180°
Silindir	Çift tesirli
Ağırlık (Akü hariç)	22.5 kg
Kapalı Ölçüler LxWxH (Akü hariç)	832 x 262 x 283 mm
Açık Ölçüler LxWxH (Akü hariç)	817 x 280 x 283 mm
EN 13204	BC180J-22.5

Kategori	Yuvarlak çubuk	Düz çubuk	Yuvarlak boru	Kare boru	Dikdörtgen tüp
	●	■	○	□	▭
J	≥36	130 x 10	88.9 x 5.0	70 x 4	100 x50 x 4.0
K		140 x 10	101.6 x 4.0	70 x 5	100 x50 x 5.0

Malzeme:S235

MDC300 T30 - 18V Akülü Hidrolik Kesici / Ayırıcı

- Hafif ve kullanımı kolay
- Kablo, katalizör, araba metal aksam, metal levha kesimine uygundur
- 180° döner başlık yapısına sahiptir
- Akü ve şarj cihazı fiyata dahil olmayıp, önerilen modeller için bölüm sonuna bakınız.

Aksesuarlar

MDC300 Çekme kiti (zincirler + kancalar)	150.02426
Piller ve şarj cihazı	Sayfa 42 - 43.

Malzeme:S235

Model:	MDC300 T30
Art. No:	56 1000 12
Bıçak açıklığı	300 mm
Kesme kapasitesi	ø 24 mm
Kesme kuvveti	375 kN (38.2 t)
Min ayırma kuvveti	46 kN (4.7 t)
Max ayırma kuvveti	134 kN (13.7 t)
Çekme kuvveti	45 kN (4.6 t)
Sıkma kuvveti	64 kN (6.5 t)
Çalışma basıncı	55 MPa (550 bar)
Güç kaynağı	Akü
Motor	18V
Başlık dönüşü	180°
Silindir	Çift tesirli
Ağırlık (Akü hariç)	12.5 kg
Kapalı Ölçüler LxWxH (Akü hariç)	748 x 245 x 339 mm
Açık Ölçüler LxWxH (Akü hariç)	676 x 304 x 339 mm
EN 13204	AK18/300-F-12.5

Kategori	Yuvarlak çubuk	Düz çubuk	Yuvarlak boru	Kare boru	Dikdörtgen tüp
	●	■	○	□	▭
F	≥24	80 x 10	60.3 x 2.9	50 x 4	60 x40 x 3.0

MDC300 T30 S Benzinli Motorlu Hidrolik Kesici / Ayırıcı



Aksesuarlar

MDC300 Çekme kiti (zincirler + kancalar)	150.02426
--	-----------

Model:	MDC300 T30 S
Art. No:	56 1000 13
Bıçak açıklığı	300 mm
Kesme kapasitesi	ø 24 mm
Kesme kuvveti	375 kN (38.2 t)
Min ayırma kuvveti	46 kN (4.7 t)
Max ayırma kuvveti	134 kN (13.7 t)
Çekme kuvveti	45 kN (4.6 t)
Sıkma kuvveti	64 kN (6.5 t)
Çalışma basıncı	55 MPa (550 bar)
Güç kaynağı	Benzinli Motor
Motor	25 cm ³ - 4 stroke
Başlık dönüşü	180°
Silindir	Çift tesirli
Ağırlık	15.4 kg
Kapalı Ölçüler LxWxH	801 x 245 x 253 mm
Açık Ölçüler LxWxH	731 x 300 x 253 mm

- Kablo, katalizör, araba metal aksam, metal levha kesimine uygundur

MDC360 T40 S Benzinli Motorlu Hidrolik Kesici / Ayırıcı



Aksesuarlar

MDC360 Çekme kiti (zincirler + kancalar)	MDC360 Kit	150.02427
--	------------	-----------

Model:	MDC360 T40 S
Art. No:	56 1000 14
Bıçak açıklığı	360 mm
Kesme kapasitesi	ø 30 mm
Kesme kuvveti	394 kN (40.2 t)
Min ayırma kuvveti	57 kN (5.8 t)
Max ayırma kuvveti	166 kN (16.9 t)
Çekme kuvveti	50 kN (5.1 t)
Sıkma kuvveti	72 kN (7.3 t)
Çalışma basıncı	70 MPa (700 bar)
Güç kaynağı	Benzinli Motor
Motor	35.8 cm ³ - 4 stroke
Başlık dönüşü	180°
Silindir	Çift tesirli
Ağırlık	21.7 kg
Kapalı Ölçüler LxWxH	923 x 273 x 262 mm
Açık Ölçüler LxWxH	833 x 360 x 262 mm
EN 13204	CK41.2/360-H-22.2

- Kablo, katalizör, araba metal aksam, metal levha kesimine uygundur

MDC300 T30 Elektrikli Hidrolik Kesici / Ayırıcı**Aksesuarlar**

MDC300 Çekme kiti (zincirler + kancalar)	150.02426
--	-----------

Model:	MDC300 T30
Art. No:	56 1000 15
Bıçak açıklığı	300 mm
Kesme kapasitesi	ø 24 mm
Kesme kuvveti	375 kN (38.2 t)
Min ayırma kuvveti	46 kN (4.7 t)
Max ayırma kuvveti	134 kN (13.7 t)
Çekme kuvveti	45 kN (4.6 t)
Sıkma kuvveti	64 kN (6.5 t)
Çalışma basıncı	55 MPa (550 bar)
Güç kaynağı	Elektrik
Motor	230V: 1100 W - 50 Hz - 5.3 A 120V: 1200 W - 60 Hz - 10 A
Başlık dönüşü	180°
Silindir	Çift tesirli
Ağırlık	15.4 kg
Kapalı Ölçüler LxWxH	733 x 302 x 254 mm
Açık Ölçüler LxWxH	660 x 245 x 254 mm

- Hafif ve kullanımı kolay
- Kablo, katalizör, araba metal aksam, metal levha kesimine uygundur

MDC360 T40 Elektrikli Hidrolik Kesici / Ayırıcı**Aksesuarlar**

MDC360 Çekme kiti (zincirler + kancalar)	150.02427
--	-----------

Model:	MDC360 T40
Art. No:	56 1000 16
Bıçak açıklığı	360 mm
Kesme kapasitesi	ø 30 mm
Kesme kuvveti	394 kN (40.2 t)
Min ayırma kuvveti	57 kN (5.8 t)
Max ayırma kuvveti	166 kN (16.9 t)
Çekme kuvveti	50 kN (5.1 t)
Sıkma kuvveti	72 kN (7.3 t)
Çalışma basıncı	70 MPa (700 bar)
Güç kaynağı	Elektrik
Motor	230V: 1100 W - 50 Hz - 5.3 A 120V: 1200 W - 60 Hz - 10 A
Başlık dönüşü	180°
Silindir	Çift tesirli
Ağırlık	20 kg
Kapalı Ölçüler LxWxH	846 x 273 x 261 mm
Açık Ölçüler LxWxH	756 x 362 x 261 mm

- Hafif ve kullanımı kolay
- Kablo, araba metal aksam, metal levha kesimine uygundur

230DE T10 Harici Elektrik Pompalı Hidrolik Kırıcı



Model:	230DE T10
Art. No:	56 1000 17
Bıçak açıklığı	230 mm
Kırma kapasitesi	200 mm
Kırma kuvveti	104 kN (10.6 t)
Çalışma basıncı	70 MPa (700 bar)
Silindir	Çift tesirli
Ağırlık	23.4 kg
Kapalı Ölçüler LxWxH	874 x 426 x 212 mm
Açık Ölçüler LxWxH	801 x 510 x 212 mm



- Kontrollü yıkım ve yenileme için ideal
- Tuğla ve beton duvarların kırılması için uygundur
- Hafif ve kullanımı kolay
- Güvenlik kalkanyla donatılmıştır
- Rahatsız edici sesleri, titreşimleri ve tozu azaltır

330DE T6 İçi Boş Harici Elektrik Pompalı Hidrolik Kırıcı



Model:	330DE T6
Art. No:	56 1000 18
Bıçak açıklığı	330 mm
Kırma kapasitesi	300 mm
Kırma kuvveti	64 kN (6.5 t)
Çalışma basıncı	70 MPa (700 bar)
Silindir	Çift tesirli
Ağırlık	18.1 kg
Açık Ölçüler LxWxH	706 x 480 x 210 mm

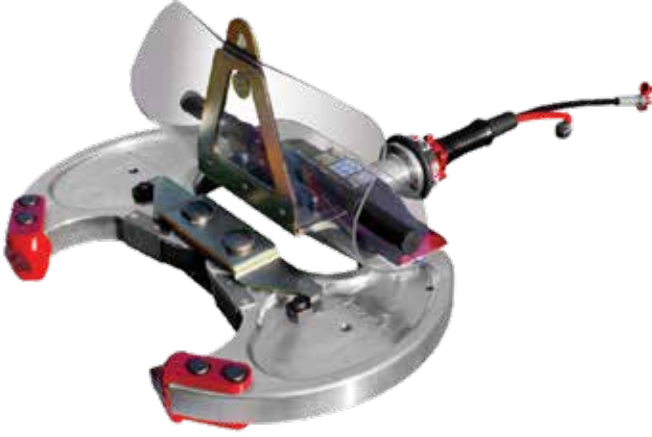

- Kontrollü yıkım ve yenileme için ideal
- Tuğla ve beton duvarların kırılması için uygundur
- Hafif ve kullanımı kolay
- Güvenlik kalkanyla donatılmıştır
- Rahatsız edici sesleri, titreşimleri ve tozu azaltır

315DE Harici Elektrik Pompalı Hidrolik Kırıcı

Model:	315DE
Art. No:	56 1000 19
Bıçak açıklığı	(standart) 315 mm (uzun) 235 mm
Kırma kapasitesi	(standart) 300 mm (uzun) 200 mm
Kırma kuvveti	309 kN (31.5 t)
Çalışma basıncı	70 MPa (700 bar)
Silindir	Çift tesirli
Ağırlık	52 kg
Kapalı Ölçüler LxWxH	862 x 745 x 427 mm
Açık Ölçüler LxWxH	900 x 745 x 427 mm

Aksesuarlar

Balansör	110.04304
Tip (R - kısa)	150.00726
Tip (L - kısa)	150.00765
Tip (R - uzun)	150.00727
Tip (L - uzun)	150.00764

430DE Harici Elektrik Pompalı Hidrolik Kırıcı

Model:	430DE
Art. No:	56 1000 20
Bıçak açıklığı	430 mm
Kırma kapasitesi	400 mm 300 mm (w/ tips)
Kırma kuvveti	549 kN (56 t)
Çalışma basıncı	70 MPa (700 bar)
Silindir	Çift tesirli
Ağırlık	90 kg
Açık Ölçüler LxWxH	795 x 145 x 603 mm

- Tuğla ve beton duvarların, yıkım işleminde kullanılır.
- Bina, merdiven, sütun ve kirişlerin yıkım işleminde kullanılır.
- Gürültü, titreşim ve toz yapmaz.
- Ürün üzerinde kaldırma kancaları bulunur.

Aksesuarlar

Balansör	110.03251
----------	-----------

Hortum dahildir (3 m - 700 bar)

270-DE T25 Mini Ekskavatöre Monteli Kırıcı



Model:	270-DE T25
Art. No:	56 1000 21
Bıçak açıklığı min-maks	50 ÷ 270 mm
Kırma kapasitesi	250 mm
Kırma kuvveti	226 kN (23 t)
İnşaat demiri kesme kapasitesi	Ø 16 mm
İnşaat demiri kesme kuvveti	690 kN
Maksimum giriş basıncı	20 MPa (200 bar)
Çalışma basıncı	20 MPa (200 bar)
Maksimum debi	36 l/min
Bıçak derinliği	122 mm
Dönüş açısı	360°
Bıçak kapanıp açılma süresi	4.2 ÷ 1.2 s (Q= 30 l/min)
Ağırlık (Bağlantı hortumu dahil)	90 kg
Ölçüler LxWxH (Bağlantı hortumu dahil)	738 x 570 x 220 mm
Ekskavatör ağırlığı min-maks (Ekskavatörün kaldırma kapasitesine bağlıdır)	1500 ÷ 3000 kg

- Mil ve inşaat demirlerini kesmek için ürün üzerinde kesici bulunmaktadır.
- Kontrollü yıkım ve yenileme işlemlerinde kullanılır
- Tuğla ve beton duvarların kırılması için uygundur

430 T34DE Ekskavatöre Monteli Ayarlanabilir Kırıcı

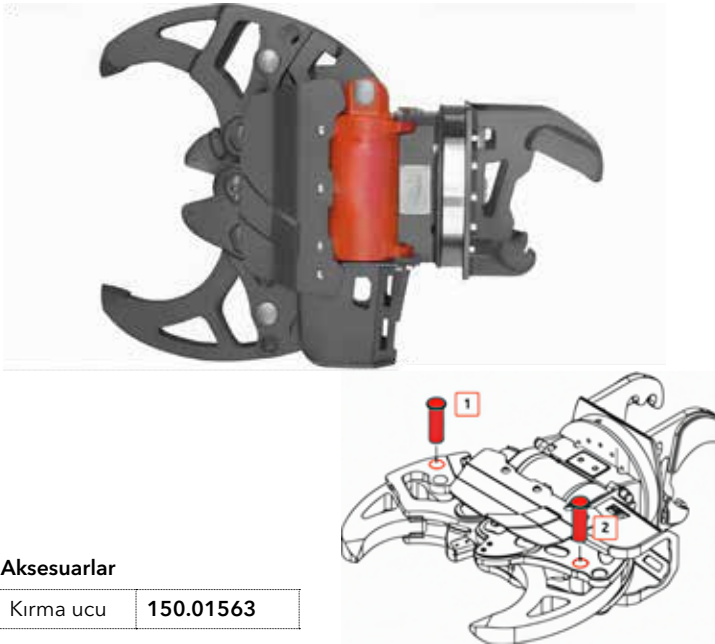

Aksesuarlar

Kırma ucu	150.01563
-----------	-----------

- Kontrollü yıkım ve yenileme işlemlerinde kullanılır.
- Tuğla ve beton duvarların yıkımında kullanılır.
- Ayarlanabilir çene yapısına sahiptir.
- Bina, merdiven, kolon, kiriş yıkımı için ideal çözüm sunar.

Model:	430 T34DE
Art. No:	56 1000 22
Bıçak açıklığı min-maks	25mm** 431mm*
Kırma kapasitesi	400 mm
Kırma kuvveti	335 kN (34.2 t) ¹ 317 kN (32.3 t) ²
İnşaat demiri kesme kapasitesi	Ø 28 mm
İnşaat demiri kesme kuvveti	920 kN (93.8 t)
Maksimum giriş basıncı	20 MPa (200 bar)
Çalışma basıncı	20 MPa (200 bar)
Maksimum debi	100 l/min
Bıçak derinliği	185 mm
Dönüş açısı	360°
Bıçak kapanıp açılma süresi	2 ÷ 1 s (Q= 100 l/min)
Ağırlık (Braketsiz)	189 kg
Açık Ölçüler LxWxH (Braketsiz)	730 x 322 x 805 mm
Ekskavatör ağırlığı min-maks (Ekskavatörün kaldırma kapasitesine bağlıdır)	1500 ÷ 3000 kg

(* : Pim1 pozisyonu)

(** : Pim2 pozisyonu)

430-2DE T44 Ekskavatöre Monteli Kırıcı**Aksesuarlar**

Kırma ucu	150.01579
-----------	-----------

Model:	430-2DE T44
Art. No:	56 1000 23
Bıçak açıklığı min-maks	31 ÷ 435 mm
Kırma kapasitesi	400 mm
Kırma kuvveti	440 kN (44.9 t)
İnşaat demiri kesme kapasitesi	Ø 30 mm
İnşaat demiri kesme kuvveti	1400 kN (143 t)
Maksimum giriş basıncı	20 MPa (200 bar)
Çalışma basıncı	50 MPa (500 bar)
Maksimum debi	70 l/min
Bıçak derinliği	195 mm
Başlık dönüşü	360°
Bıçak kapanıp açılma süresi	2.7 ÷ 1.6 s (Q= 70 l/min)
Ağırlık (Braketsiz)	271 kg
Açık Ölçüler LxWxH (Braketsiz)	883 x 323 x 918 mm
Ekskavatör ağırlığı min-maks (Ekskavatörün kaldırma kapasitesine bağlıdır)	3000 ÷ 5000 kg

- Kontrollü yıkım ve yenileme işlemleri için tasarlanmıştır
- Tuğla ve beton duvarların kırılması için kullanılır.
- İnşaat demirlerini kesmek için kesici bıçak ile donatılmıştır.
- 360° dönebilen başlık yapısına sahiptir.
- Binaların, merdivenlerin, sütunların, kirişlerin yıkılması için idealdir.

F200C - F250C Ekskavatöre Monte Kesici

Model:	F200C	F250C
Art. No:	56 1000 24	56 1000 25
Bıçak açıklığı	205 mm	250 mm
Maks kesme kuvveti	841 kN (85.8 t)	841 kN (85.8 t)
Maksimum giriş basıncı	20 MPa (200 bar)	20 MPa (200 bar)
Çalışma basıncı	20 MPa (200 bar)	20 MPa (200 bar)
Maksimum debi	80 l/min	80 l/min
Bıçak derinliği	158 mm	225 mm
Başlık dönüşü	360°	360°
Bıçak kapanıp açılma süresi	1.7 ÷ 1.3 s (Q= 80 l/min)	1.7 ÷ 1.3 s (Q= 80 l/min)
Ağırlık (Braketsiz)	178 kg	182 kg
Açık Ölçüler LxWxH (Braketsiz)	1043 x 220 x 325 mm	1083 x 220 x 325 mm
Ekskavatör ağırlığı min-maks (Ekskavatörün kaldırma kapasitesine bağlıdır)	1500 ÷ 3000 kg	1500 ÷ 5000 kg

- Kontrollü yıkım ve yenileme işlemleri için tasarlanmıştır
- Kabloları, boruları, I-kirişleri, metal kirişleri kesmek için kullanılır.
- 360° dönebilen başlık yapısına sahiptir.

ZİNCİR , ÇELİK HALAT & KABLO KESİCİLER

TC26M Elektrikli Hidrolik Zincir Kesici



Model:	TC26M
Art. No:	56 1000 26
Kesme kapasitesi	ø 26 mm (Grade 40) ø 16 mm (Grade 120)
Kesme kuvveti	312 kN (31.8 t)
Çalışma basıncı	55 Mpa (550 bar)
Güç kaynağı	Elektrik
Motor	230V:1100 W - 50 HZ - 5.3 A 120V:1200 W - 60 HZ - 10 A
Silindir	Tek tesirli
Ağırlık	24.8 kg
Ölçüler LxWxH	600 x 154 x 235 mm



- Farklı çaplardaki zincirleri kesmek için değiştirilebilir bıçak yapısına sahiptir.
- İnşaat ve endüstriyel uygulamalarda kullanılır.
- Ebatları ve hafifliği sayesinde istenilen yere taşınabilir.
- Üzerinde emniyet kapağı mevcuttur.
- Ürün üzerinde sıkışma durumları için tahliye vanası bulunmaktadır.

TC32DE Elektrikli Hidrolik Zincir Kesici



Model:	TC32DE
Art. No:	56 1000 27
Kesme kapasitesi	ø 32 mm (Grade 70) ø 26 mm (Grade 80) ø 20 mm (Grade 100)
Kesme kuvveti	312 kN (31.8 t)
Çalışma basıncı	55 Mpa (550 bar)
Güç kaynağı	Elektrik
Motor	230V:1400 W - 50 HZ - 6.8 A 120V:1300 W - 60 HZ - 11 A
Silindir	Çift tesirli
Ağırlık	43 kg
Ölçüler LxWxH	700 x 192 x 321 mm



- Farklı çaplardaki zincirleri kesmek için değiştirilebilir bıçak yapısına sahiptir.
- İnşaat ve endüstriyel uygulamalarda kullanılır.
- Ağır hizmet uygulamaları için tasarlanmıştır.
- Üzerinde emniyet kapağı mevcuttur.
- Üzerinde kaldırma kancası mevcuttur.

TW19 Elektrikli Hidrolik Ön Germeli Beton Demeti Kesici

Model:	TW19
Art. No:	56 1000 28
Kesme kapasitesi	ø 16 mm (Rm: 160 daN/mm ²)
Kesme kuvveti	235 kN (24 t)
Çalışma basıncı	58 Mpa (580 bar)
Güç kaynağı	Elektrik
Motor	230V:1400 W - 50 HZ - 6.8 A 120V:1300 W - 60 HZ - 10 A
Silindir	Tek tesirli
Ağırlık	15.9 kg
Ölçüler LxWxH	480 x 170 x 256 mm



- İnşaat ve endüstriyel uygulamalarda kullanılır.
- Ebatları ve hafifliği sayesinde istenilen yere taşınabilir.
- Üzerinde emniyet kapağı mevcuttur.
- Ürün üzerinde sıkışma durumları için tahliye vanası bulunmaktadır.

TW19 DE Hidrolik Kablo & Halat Kesici

Model:	TW19 DE
Art. No:	56 1000 29
Kesme kapasitesi	ø 16 mm (Rm:160 daN/mm ²)
Kesme kuvveti	209 kN (31.5 t)
Çalışma basıncı	70 Mpa (700 bar)
Güç kaynağı	Elektrik
Silindir	Çift tesirli
Ağırlık	12.8 kg
Ölçüler LxWxH	364 x 137 x 265 mm



- İnşaat ve endüstriyel uygulamalarda kullanılır.
- Ebatları ve hafifliği sayesinde istenilen yere taşınabilir.

TF32DE Elektrikli Hidrolik Kablo & Halat Kesici



Model:	TF32DE
Art. No:	56 1000 30
Kesme kapasitesi	ø 32 mm
Kesme kuvveti	182 kN (18.6 t)
Çalışma basıncı	55 Mpa (550 bar)
Güç kaynağı	Elektrik
Motor	230V:1100 W - 50 HZ - 5.3 A 120V:1200 W - 60 HZ - 10 A
Silindir	Çift tesirli
Ağırlık	15.2 kg
Ölçüler LxWxH	550 x 185 x 256 mm

- İnşaat ve endüstriyel uygulamalarda kullanılır.
- Halat, kablo, yer altı kabloları ve telefon kabloları kesimi için kullanılır.

TC55F42DE Elektrikli Hidrolik Kablo & Halat Kesici



Model:	TC55F42DE
Art. No:	56 1000 31
Kesme kapasitesi	ø 55 (kablo) mm ø 42 (halat) mm
Kesme kuvveti	340 kN (34.7 t)
Çalışma basıncı	60 Mpa (600 bar)
Güç kaynağı	Elektrik
Motor	230V:1400 W - 50 HZ - 6.8 A 120V:1300 W - 60 HZ - 11 A
Silindir	Çift tesirli
Ağırlık	26 kg
Ölçüler LxWxH	627 x 183 x 264 mm

- İnşaat ve endüstriyel uygulamalarda kullanılır.
- Halat, kablo, yer altı kabloları ve telefon kabloları kesimi için kullanılır.

TF63 Hidrolik Tel Halat Kesici

Model:	TF63
Art. No:	56 1000 32
Kesme kapasitesi	ø 63 mm
Kesme kuvveti	853 kN (87 t)
Çalışma basıncı	70 MPa (700 bar)
Silindir	Çift tesirli
Ağırlık	67 kg
Ölçüler LxWxH	670 x 240 x 176 mm

- * Harici pompa ile kullanım.
- * 6m hortum fiyatı dahildir. (6 m - 700 bar)



- İnşaat ve endüstriyel uygulamalarda kullanılır.
- Halat, yer altı kabloları ve telefon kabloları kesimi için kullanılır.

TC90 - TC140 - TC180 Hidrolik Kablo Kesici

- Geri dönüşüm ve endüstriyel uygulamalar için tasarlanmıştır.
- Ağır hizmet operasyonları için tasarlanmıştır.
- Ürün üzerinde kaldırma mapası mevcuttur.
- Hidrolik hortum 700 bar - 6 m fiyata dahildir.
- Zırlı kabloları kesmek için kullanılır.

Model:	TC90	TC140	TC180
Art. No:	56 1000 33	56 1000 34	56 1000 35
Kesme kapasitesi	Ø 90 mm (elektrik kablosu)	Ø 140 mm (elektrik kablosu)	Ø 180 mm (elektrik kablosu)
Kesme kuvveti	550 kN (56.1 t)	550 kN (56.1 t)	792 kN (80.7 t)
Çalışma Basıncı	70 MPa (700 bar)	70 MPa (700 bar)	70 MPa (700 bar)
Silindir	Çift tesirli	Çift tesirli	Çift tesirli
Ağırlık	80 kg	95 kg	160 kg
Ölçüler LxWxH*	751 x 150 x 252 mm	951 x 149 x 300 mm	1364 x 550 x 400 mm
Hidrolik Güç Ünitesi (bkz aksesuarlar bölümü) fiyata dahil değildir.		CB700	

DEMİR ÇUBUK KESİCİ, BÜKÜCÜ, DÜZLEŞTİRİCİ EKİPMANLAR

PRO-CUT 12 Akülü Hidrolik Kesici



Model:	PRO-CUT 12
Art. No:	56 1000 36
Kesme kapasitesi	ø 12 mm (Rm: 70 daN/mm ²)
Kesme kuvveti	120 kN (12.2 t)
Çalışma basıncı	30 Mpa (300 bar)
Güç kaynağı	Akü
Motor	18V
Başlık dönüşü	360°
Silindir	Tek tesirli
Ağırlık (Akü hariç)	6.5 kg
Ölçüler LxWxH (Akü hariç)	494 x 184 x 303 mm

- İnşaat demirleri, çelik veya kaynaklı ağlar, asma kilitler, contalar, yük zincirleri için idealdir.
- Bina inşaat ve endüstriyel tesis uygulamaları için idealdir.
- 360° döner başlık yapısına sahiptir
- Küçük ebadı sayesinde dar yerlere ulaşmayı sağlar.
- Ürün üzerinde sıkışma durumları için tahliye vanası bulunmaktadır.
- Akü ve şarj cihazı fiyata dahil olmayıp, önerilen modeller için bölüm sonuna bakınız.

Aksesuarlar

Akü ve şarj cihazı	Sayfa 42 - 43.
--------------------	----------------

MU16 Akülü Hidrolik Kesici



Model:	MU16
Art. No:	56 1000 37
Kesme kapasitesi	ø 16 mm (Rm: 70 daN/mm ²)
Kesme kuvveti	171 kN (17.4 t)
Çalışma basıncı	56 Mpa (560 bar)
Güç kaynağı	Akü
Motor	18V
Başlık dönüşü	360°
Silindir	Tek Tesirli
Ağırlık (Akü hariç)	8.6 kg
Ölçüler LxWxH (Akü hariç)	486 x 184 x 303 mm

- İnşaat demirleri, çelik veya kaynaklı ağlar, asma kilitler, contalar, yük zincirleri için idealdir.
- Bina inşaat ve endüstriyel tesis uygulamaları için idealdir.
- 360° döner başlık yapısına sahiptir
- Küçük ebadı sayesinde dar yerlere ulaşmayı sağlar.
- Ürün üzerinde sıkışma durumları için tahliye vanası bulunmaktadır.
- Akü ve şarj cihazı fiyata dahil olmayıp, önerilen modeller için bölüm sonuna bakınız.
- Ürün üzerinde sıkışma durumları için tahliye vanası bulunmaktadır.

Aksesuarlar

Akü ve şarj cihazı	Sayfa 42 - 43.
--------------------	----------------

SILVERCUT 16 Akülü Hidrolik Kesici

Model:	SILVERCUT 16
Art. No:	56 1000 38
Kesme kapasitesi	ø 16 mm (Rm: 70 daN/mm ²)
Kesme kuvveti	127 kN (13 t)
Çalışma basıncı	55 Mpa (550 bar)
Güç kaynağı	Akü
Motor	18V
Başlık dönüşü	360°
Silindir	Tek tesirli
Ağırlık (Akü hariç)	8.6 kg
Ölçüler LxWxH (Akü hariç)	479 x 174 x 303 mm

- İnşaat demirleri, çelik veya kaynaklı ağlar, asma kilitler, contalar, yük zincirleri için idealdir.
- Bina inşaat ve endüstriyel tesis uygulamaları için idealdir.
- 360° döner başlık yapısına sahiptir
- Küçük ebadı sayesinde dar yerlere ulaşmayı sağlar.
- Ürün üzerinde sıkışma durumları için tahliye vanası bulunmaktadır.
- Akü ve şarj cihazı fiyata dahil olmayıp, önerilen modeller için bölüm sonuna bakınız.

Aksesuarlar

Akü ve şarj cihazı	Sayfa 42 - 43.
--------------------	----------------

SILVERCUT 20 Akülü Hidrolik Kesici

Model:	SILVERCUT 20
Art. No:	56 1000 39
Kesme kapasitesi	ø 20 mm (Rm: 70 daN/mm ²)
Kesme kuvveti	188 kN (19.2 t)
Çalışma basıncı	55 Mpa (550 bar)
Güç kaynağı	Akü
Motor	18V
Başlık dönüşü	360°
Silindir	Tek tesirli
Ağırlık (Akü hariç)	9.1 kg
Ölçüler LxWxH (Akü hariç)	505 x 176 x 303 mm

- İnşaat demirleri, çelik veya kaynaklı ağlar, asma kilitler, contalar, yük zincirleri için idealdir.
- Bina inşaat ve endüstriyel tesis uygulamaları için idealdir.
- 360° döner başlık yapısına sahiptir
- Küçük ebadı sayesinde dar yerlere ulaşmayı sağlar.
- Ürün üzerinde sıkışma durumları için tahliye vanası bulunmaktadır.
- Akü ve şarj cihazı fiyata dahil olmayıp, önerilen modeller için bölüm sonuna bakınız.

Aksesuarlar

Akü ve şarj cihazı	Sayfa 42 - 43.
--------------------	----------------

PRO-CUT 12 Elektrikli Hidrolik Kesici



Model:	PRO-CUT 12
Art. No:	56 1000 40
Kesme kapasitesi	ø 12 mm (Rm: 70 daN/mm ²)
Kesme kuvveti	120 kN (12.2 t)
Çalışma basıncı	30 Mpa (300 bar)
Güç kaynağı	Elektrik
Motor	230V:1200 W - 50 HZ - 5.8 A 120V:1100 W - 60 HZ - 9.2 A
Silindir	Tek tesirli
Ağırlık	7.4 kg
Ölçüler LxWxH	514 x 123 x 138 mm

- İnşaat demiri, çelik tel örgüler, kaynaklı tel görgü, asma kilit, contalar ve zincirleri kesmek için kullanılır.
- Bina inşaat ve endüstriyel tesis uygulamaları için idealdir.
- Küçük ebadı sayesinde dar yerlere ulaşmayı sağlar.
- Ürün üzerinde sıkışma durumları için tahliye vanası bulunmaktadır.

Aksesuarlar

Arka uzatma kolu	150.01364
------------------	-----------

PRO-CUT 12 Üstten Kollu Elektrikli Hidrolik Kesici



Model:	PRO-CUT 12
Art. No:	56 1000 41
Kesme kapasitesi	ø 12 mm (Rm: 70 daN/mm ²)
Kesme kuvveti	120 kN (12.2 t)
Çalışma basıncı	30 Mpa (300 bar)
Güç kaynağı	230 - 120 Vac
Motor	230V:1200 W - 50 HZ - 5.8 A 120V:1100 W - 60 HZ - 9.2 A
Silindir	Tek tesirli
Ağırlık	7.4 kg
Ölçüler LxWxH	411 x 123 x 211 mm

- İnşaat demiri, çelik tel örgüler, kaynaklı tel görgü, asma kilit, contalar ve zincirleri kesmek için kullanılır.
- Bina inşaat ve endüstriyel tesis uygulamaları için idealdir.
- Küçük ebadı sayesinde dar yerlere ulaşmayı sağlar.
- Ürün üzerinde sıkışma durumları için tahliye vanası bulunmaktadır.

MU16 Elektrikli Hidrolik Kablolü Kesici

Model:	MU16
Art. No:	56 1000 42
Kesme kapasitesi	ø 16 mm (Rm: 70 daN/mm ²)
Kesme kuvveti	171 kN (17.4 t)
Piston kuvveti	147 kN (15 t)
Çalışma basıncı	56 Mpa (560 bar)
Güç kaynağı	Elektrik
Motor	230V:1100 W - 50 HZ - 5.3 A 120V:1200 W - 60 HZ - 10 A
Silindir	Tek tesirli
Ağırlık	9.5 kg
Ölçüler LxWxH	525 x 124 x 148 mm

- İnşaat demiri, çelik tel örgüler, kaynaklı tel görgü, asma kilit, contalar ve zincirleri kesmek için kullanılır.
- Bina inşaat ve endüstriyel tesis uygulamaları için idealdir.
- Küçük ebadı sayesinde dar yerlere ulaşmayı sağlar.
- Ürün üzerinde sıkışma durumları için tahliye vanası bulunmaktadır.

Aksesuarlar

Arka uzatma kolu	150.01364
Yan kol	150.01914

MU16 Elektrikli Hidrolik Kablolü Ön Germeli Beton Demeti Kesici

Model:	MU16
Art. No:	56 1000 43
Kesme kapasitesi	ø 12 mm (Rm:70 daN/mm ²)
Kesme kuvveti	171 kN (17.4 t)
Piston kuvveti	147 kN (15 t)
Çalışma basıncı	56 Mpa (560 bar)
Güç kaynağı	Elektrik
Motor	230V:1100 W - 50 HZ - 5.3 A 120V:1200 W - 60 HZ - 10 A
Silindir	Tek tesirli
Ağırlık	9.5 kg
Ölçüler LxWxH	525 x 124 x 148 mm

- İnşaat demiri, çelik tel örgüler, kaynaklı tel görgü, asma kilit, contalar ve zincirleri kesmek için kullanılır.
- Bina inşaat ve endüstriyel tesis uygulamaları için idealdir.
- Küçük ebadı sayesinde dar yerlere ulaşmayı sağlar.
- Ürün üzerinde sıkışma durumları için tahliye vanası bulunmaktadır.

SILVERCUT 16 Elektrikli Hidrolik Kesici



Model:	SILVERCUT 16
Art. No:	56 1000 44
Kesme kapasitesi	ø 16 mm (Rm: 70 daN/mm ²)
Kesme kuvveti	127 kN (13 t)
Çalışma basıncı	45 Mpa (450 bar)
Güç kaynağı	Elektrik
Motor	230V:1200 W - 50 HZ - 5.8 A 120V:1100 W - 60 HZ - 9.2 A
Silindir	Tek tesirli
Ağırlık	7.5 kg
Ölçüler LxWxH	397 x 113 x 212 mm

- İnşaat demiri, çelik tel örgüler, kaynaklı tel görgü, asma kilit, contalar ve zincirleri kesmek için kullanılır.
- Bina inşaat ve endüstriyel tesis uygulamaları için idealdir.
- Küçük ebadı sayesinde dar yerlere ulaşmayı sağlar.
- Ürün üzerinde sıkışma durumları için tahliye vanası bulunmaktadır.

SILVERCUT 20 Elektrikli Hidrolik Kesici



Model:	SILVERCUT 20
Art. No:	56 1000 45
Kesme kapasitesi	ø 20 mm (Rm: 70 daN/mm ²)
Kesme kuvveti	188 kN (19.2 t)
Çalışma basıncı	55 Mpa (550 bar)
Güç kaynağı	Elektrik
Motor	230V:1100 W - 50 HZ - 5.3 A 120V:1200 W - 60 HZ - 10 A
Silindir	Tek tesirli
Ağırlık	10 kg
Ölçüler LxWxH	437 x 113 x 225 mm

- İnşaat demiri, çelik tel örgüler, kaynaklı tel görgü, asma kilit, contalar ve zincirleri kesmek için kullanılır.
- Bina inşaat ve endüstriyel tesis uygulamaları için idealdir.
- Küçük ebadı sayesinde dar yerlere ulaşmayı sağlar.
- Ürün üzerinde sıkışma durumları için tahliye vanası bulunmaktadır.

T22N Elektrikli Hidrolik Kesici**Aksesuarlar**

Kaldırma kancası	150.02703
------------------	-----------

Model:	T22N
Art. No:	56 1000 46
Kesme kapasitesi	ø 22 mm (Rm:70 daN/mm ²)
Kesme kuvveti	223 kN (22.8 t)
Çalışma basıncı	58 Mpa (580 bar)
Güç kaynağı	Elektrik
Motor	230V:1400 W - 50 HZ - 6.8 A 120V:1300 W - 60 HZ - 9.2 A
Silindir	Tek tesirli
Ağırlık	13 kg
Ölçüler LxWxH	411 x 123 x 211 mm

- İnşaat demiri, çelik tel örgüler, kaynaklı tel görgü, asma kilit, contalar ve zincirleri kesmek için kullanılır.
- Bina inşaat ve endüstriyel tesis uygulamaları için idealdir.
- Küçük ebadı sayesinde dar yerlere ulaşmayı sağlar.
- Ürün üzerinde sıkışma durumları için tahliye vanası bulunmaktadır.

T26N Elektrikli Hidrolik Kesici

Model:	T26N
Art. No:	56 1000 47
Kesme kapasitesi	ø 26 mm (Rm: 70 daN/mm ²)
Kesme kuvveti	329 kN (33.6 t)
Çalışma basıncı	58 Mpa (580 bar)
Güç kaynağı	Elektrik
Motor	230V:1400 W - 50 HZ - 6.8 A 120V:1300 W - 60 HZ - 9.2 A
Silindir	Tek tesirli
Ağırlık	15.7 kg
Ölçüler LxWxH	468 x 140 x 258 mm

- İnşaat demiri, çelik tel örgüler, kaynaklı tel görgü, asma kilit, contalar ve zincirleri kesmek için kullanılır.
- Bina inşaat ve endüstriyel tesis uygulamaları için idealdir.
- Küçük ebadı sayesinde dar yerlere ulaşmayı sağlar.
- Ürün üzerinde sıkışma durumları için tahliye vanası bulunmaktadır.

Aksesuarlar

Kaldırma kancası	110.06901
------------------	-----------



T28N Elektrikli Hidrolik Kesici



Aksesuarlar

Kaldırma kancası	110.03668
------------------	-----------

Model:	T28N
Art. No:	56 1000 48
Kesme kapasitesi	ø 28 mm (Rm: 70 daN/mm ²)
Kesme kuvveti	382 kN (38.9 t)
Çalışma basıncı	60 Mpa (600 bar)
Güç kaynağı	Elektrik
Motor	230V:1400 W - 50 HZ - 6.8 A 120V:1300 W - 60 HZ - 11 A
Silindir	Tek tesirli
Ağırlık	16.9 kg
Ölçüler LxWxH	479 x 149 x 255 mm

- İnşaat demiri, çelik tel örgüler, kaynaklı tel görgü, asma kilit, contalar ve zincirleri kesmek için kullanılır.
- Bina inşaat ve endüstriyel tesis uygulamaları için idealdir.
- Küçük ebadı sayesinde dar yerlere ulaşmayı sağlar.
- Ürün üzerinde sıkışma durumları için tahliye vanası bulunmaktadır.

T32N Elektrikli Hidrolik Kablolü Kesici



Model:	T32N
Art. No:	56 1000 49
Kesme kapasitesi	ø 32 mm (Rm: 70 daN/mm ²)
Kesme kuvveti	486 kN (49.6 t)
Çalışma basıncı	70 Mpa (700 bar)
Güç kaynağı	Elektrik
Motor	230V:1400 W - 50 HZ - 6.8 A 120V:1300 W - 60 HZ - 11 A
Silindir	Tek tesirli
Ağırlık	27 kg
Ölçüler LxWxH	557 x 175 x 320 mm

- İnşaat demiri, çelik tel örgüler, kaynaklı tel görgü, asma kilit, contalar ve zincirleri kesmek için kullanılır.
- Bina inşaat ve endüstriyel tesis uygulamaları için idealdir.
- Küçük ebadı sayesinde dar yerlere ulaşmayı sağlar.
- Ürün üzerinde sıkışma durumları için tahliye vanası bulunmaktadır.

Aksesuarlar

Kaldırma kancası	110.03666
------------------	-----------

T16 Elektrik Kumandalı Hidrolik Kesici

Hortum dahildir (3 m - 700 bar)



Model:	T16
Art. No:	56 1000 50
Kesme kapasitesi	ø 16 mm (Rm: 70 daN/mm ²)
Kesme kuvveti	164 kN (16.7 t)
Çalışma basıncı	70 Mpa (700 bar)
Silindir	Çift tesirli
Ağırlık	5 kg
Ölçüler LxWxH	274 x 90 x 293 mm

- İnşaat demirleri, çelik ve kaynaklı ağlar, asma kilitler contalar, zincirler.
- Bina inşaat ve endüstriyel tesis uygulamaları için idealdir.
- Küçük ebadı sayesinde dar yerlere ulaşmayı sağlar.

T22 Elektrik Kumandalı Hidrolik Kesici

Hortum dahildir (3 m - 700 bar)



Model:	T22
Art. No:	56 1000 51
Kesme kapasitesi	ø 22 mm (Rm: 70 daN/mm ²)
Kesme kuvveti	304 kN (31 t)
Çalışma basıncı	70 Mpa (700 bar)
Silindir	Çift tesirli
Ağırlık	9 kg
Ölçüler LxWxH	325 x 137 x 229 mm

- İnşaat demiri, çelik tel örgüler, kaynaklı tel görgü, asma kilit, contalar ve zincirleri kesmek için kullanılır.
- Bina inşaat ve endüstriyel tesis uygulamaları için idealdir.
- Küçük ebadı sayesinde dar yerlere ulaşmayı sağlar.

T30 Elektrik Kumandalı Hidrolik Kesici



Model:	T30
Art. No:	56 1000 52
Kesme kapasitesi	ø 30 mm (Rm: 60 daN/mm ²)
Kesme kuvveti	445 kN (44.5 t)
Çalışma basıncı	70 Mpa (700 bar)
Silindir	Çift tesirli
Ağırlık	21 kg
Ölçüler LxWxH	478 x 183 x 222 mm



- İnşaat demiri, çelik tel örgüler, kaynaklı tel görgü, asma kilit, contalar ve zincirleri kesmek için kullanılır.
- Bina inşaat ve endüstriyel tesis uygulamaları için idealdir.
- Küçük ebadı sayesinde dar yerlere ulaşmayı sağlar.

Hidrolik hortum dahildir (3 m)

T35/63N Elektrik Kumandalı Hidrolik Kesici



Model:	T35/63N
Art. No:	56 1000 53
Kesme kapasitesi	ø 35 mm (Rm: 60 daN/mm ²)
Kesme kuvveti	606 kN (61.8 t)
Çalışma basıncı	70 Mpa (700 bar)
Silindir	Çift tesirli
Ağırlık	48 kg
Ölçüler LxWxH	565 x 213 x 259 mm



- İnşaat demiri, çelik tel örgüler, kaynaklı tel görgü, asma kilit, contalar ve zincirleri kesmek için kullanılır.
- Demir ve/veya alüminyum döküm parçalar.
- Bina inşaat ve endüstriyel tesis uygulamaları için idealdir.
- Çok sağlam ve 35 mm'ye kadar çapları kesebilir
- Kaldırma kancası ile donatılmıştır

Hortum dahildir (3 m - 700 bar)

T50N Elektrik Kumandalı Hidrolik Kesici

Model:	T50N
Art. No:	56 1000 54
Kesme kapasitesi	ø 52 mm (Rm: 50 daN/mm ²)
Kesme kuvveti	1078 kN (110 t)
Çalışma basıncı	70 Mpa (700 bar)
Silindir	Çift tesirli
Ağırlık	120 kg
Ölçüler LxWxH	765 x 246 x 311 mm



- İnşaat demiri, çelik tel örgüler, kaynaklı tel görgü, asma kilit, contalar ve zincirleri kesmek için kullanılır.
- Demir ve alüminyum dökme parçalar için
- Bina inşaat ve endüstriyel tesis uygulamaları için idealdir.
- Çok sağlam ve 52 mm'ye kadar çapları kesebilir
- Kaldırma kancası ile donatılmıştır

Hortum dahildir (3 m - 700 bar)

T5-18 - 18V Akülü Hidrolik Kesici

Model:	T5-18
Art. No:	56 1000 55
Kesme kapasitesi	Kare boru: 16 x 16 x 1,5 mm Yuvarlak boru: ø 18 x 1,5 mm
Piston kuvveti	51 kN (5.2 t)
Çalışma basıncı	35 Mpa (350 bar)
Güç kaynağı	Akü
Motor	18 V
Silindir	Çift tesirli
Ağırlık (Akü hariç)	7.5 kg
Ölçüler LxWxH (Akü hariç)	518 x 168 x 315 mm

Aksesuarlar

Akü ve şarj cihazı

Sayfa 42 - 43.

- Hafif ve kullanımı kolaydır.
- Uzun akü ömrü
- Çelik, alüminyum, bakırdan mamul küçük boru, profil, kablo gibi malzemeleri kesmek için kullanılır.
- Hem endüstriyel uygulamalar hem de geri dönüşüm uygulamaları için kullanılabilir.
- Küçük gövde yapısı sayesinde erişilmesi zor alanlarda işlem yapmaya olanak sağlar.
- Akü ve şarj cihazı dahil değildir.

RD8-20 - 18V Akülü Hidrolik Düzleştirici



Model:	RD8-20 - 18V
Art. No:	56 1000 56
Doğrultma kapasitesi	Ø 8 ÷ 20 mm (Rm: 70 daN/mm ²)
Ayarlanabilir strok	✓
Doğrultma kuvveti	78 kN (8 t)
Çalışma basıncı	40 Mpa (400 bar)
Başlık dönüşü	360°
Güç kaynağı	Akü
Motor	18V
Silindir	Çift tesirli
Ağırlık (Akü hariç)	8.5 kg
Ölçüler LxWxH (Akü hariç)	460 x 167 x 319 mm

- İnşaat demirleri ve çelik çubukların düzleştirilmesinde kullanılır.
- Uzun akü ömrü.
- Bina inşaat ve endüstriyel tesis uygulamaları için idealdir.
- Hafif.
- Küçük ebadı sayesinde dar yerlere ulaşmayı sağlar.
- Akü ve şarj cihazı dahil değildir.
- 90 derece sağa ve sola (toplam 180 derece) başlık döndürme imkanı.

Aksesuarlar

Akü ve şarj cihazı

Sayfa 42 - 43.

MU-16P - 18V Akülü Hidrolik Bükücü



Model:	MU-16P - 18V
Art. No:	56 1000 57
Bükme kapasitesi	Ø 16 mm (Rm: 70 daN/mm ²)
Bükme kuvveti	103 kN (10.5 t)
Çalışma basıncı	40 Mpa (400 bar)
Başlık dönüşü	360°
Güç kaynağı	Akü
Motor	18V
Silindir	Tek tesirli
Ağırlık (Akü hariç)	10.7 kg
Ölçüler LxWxH (Akü hariç)	564 x 191 x 299 mm

- İnşaat demirleri ve çelik çubukları bükmek için kullanılır.
- Uzun akü ömrü.
- Bina inşaat ve endüstriyel tesis uygulamaları için idealdir.
- Hafif.
- Küçük ebadı sayesinde dar yerlere ulaşmayı sağlar.
- Akü ve şarj cihazı dahil değildir.
- Ürün üzerinde sıkışma durumları için tahliye vanası bulunmaktadır.

Aksesuarlar

Akü ve şarj cihazı

Sayfa 42 - 43.

MU16P Elektrikli Hidrolik Bükücü

Model:	MU16P
Art. No:	56 1000 58
Bükme kapasitesi	Ø 16 mm (Rm: 70 daN/mm ²)
Bükme kuvveti	103 kN (10.5 t)
Çalışma basıncı	40 Mpa (400 bar)
Güç kaynağı	Elektrik
Motor	230V:1100 W - 50 HZ - 5.3 A 120V:1200 W - 60 HZ - 9.2 A
Silindir	Tek tesirli
Ağırlık	12 kg
Ölçüler LxWxH	497 x 131 x 225 mm

- İnşaat demirleri ve çelik çubukları bükme için kullanılabilir
- Bina inşaat ve endüstriyel tesis uygulamaları için idealdir.
- Küçük ebadı sayesinde dar yerlere ulaşmayı sağlar.
- Ürün üzerinde sıkışma durumları için tahliye vanası bulunmaktadır.

PR16-32 DE Elektrikli Hidrolik Bükücü & Düzleştirici

Model:	PR16-32 DE
Art. No:	56 1000 59
Bükme kapasitesi	Ø 32 mm (Rm: 70 daN/mm ²)
Bükme kuvveti	243 kN (24.8 t)
Çalışma basıncı	55 Mpa (550 bar)
Başlık dönme açısı	180°
Güç kaynağı	230V: 1100 W - 50 Hz - 5.3 A 120V: 1200 W - 60 Hz - 9.2 A
Motor	18V
Silindir	Çift tesirli
Ağırlık	26.4 kg
Ölçüler LxWxH	613 x 293 x 225 mm

Not: Bu ürün 3 başlıktan oluşur.
(Standart olarak 3 numaralı başlık ile gelmektedir.)

	Çubuk Çapı	Silindir Çapı	Kam Çapı	Çubuk / Kam Oranı
1. Başlık	Ø 16 ÷ 20 mm	Ø 68 mm	Ø 128 mm	8 - 6.4
2. Başlık	Ø 22 ÷ 26 mm	Ø 56 mm	Ø 128 mm	5.8 - 5
3. Başlık	Ø 28 ÷ 32 mm	Ø 44 mm	Ø 128 mm	4.6 - 4

Aksesuarlar

Bükücü makara Ø 22 ÷ 26	110.06995
Bükücü makara Ø 16 ÷ 20	110.06996

R16 Hidrolik Düzleştirici



Hortum dahildir (3 m - 400 bar)

Model:	R16
Art. No:	56 1000 60
Bükme kapasitesi	Ø 20 mm (Rm: 70 daN/mm ²)
Bükme kuvveti	63 kN (6.4 t)
Çalışma basıncı	40 Mpa (400 bar)
Silindir	Çift tesirli
Ağırlık	6 kg
Ölçüler LxWxH	369 x 238 x 215 mm

Model:	R16+
Art. No:	56 1000 61
Bükme kapasitesi	Ø 22 mm (Rm: 70 daN/mm ²)
Bükme kuvveti	63 kN (6.4 t)
Çalışma basıncı	40 Mpa (400 bar)
Silindir	Çift tesirli
Ağırlık	11 kg
Ölçüler LxWxH	367 x 235 x 247 mm
Hidrolik Ünite	VDS 700 - G28 CB 700 L4

- İnşaat demirleri, çubuklar.
- Bina inşaat ve endüstriyel tesis uygulamaları için idealdir.
- Hidrolik ünite fiyata dahil değildir.

RD8-20 - RD16-32 Hidrolik Düzleştirici



Aksesuarlar

Akü ve şarj cihazı	Sayfa 42 - 43.
--------------------	----------------

Model:	RD8-20
Art. No:	56 1000 62
Doğrultma kapasitesi	Ø 8 ÷ 20 mm (Rm: 70 daN/mm ²)
Ayarlanabilir strok	✓
Doğrultma kuvveti	49 kN (5 t)
Çalışma basıncı	40 Mpa (400 bar)
Silindir	Çift tesirli
Ağırlık	9.4 kg
Ölçüler LxWxH	337 x 155 x 230 mm

Hortum dahildir (3 m - 400 bar)

HPU to suit - : VDS700 G28: 150.00667 - CB700 L4: 150.00815

Model:	RD16-32
Art. No:	56 1000 63
Doğrultma kapasitesi	Ø 16 ÷ 32 mm (Rm: 70 daN/mm ²)
Başlık dönüşü	90° CW / 90° CCW
Doğrultma kuvveti	107 kN (11 t)
Çalışma basıncı	38 Mpa (380 bar)
Motor	18V / 20V
Ağırlık	15 kg
Ölçüler LxWxH	574 x 259 x 342 mm

- İnşaat demirleri, çubuklar.
- Bina inşaat ve endüstriyel tesis uygulamaları için idealdir.

ÇOK AMAÇLI EKİPMANLAR

MU22N Elektrikli Çok Fonksiyonlu Hidrolik Ekipman



Model:	MU22N
Art. No:	56 1000 64
Kesme / Bükme kapasitesi	sayfa 30'a bakınız.
Kesme kuvveti	235 kN (24 t)
Çalışma basıncı	58 Mpa (580 bar)
Güç kaynağı	Elektrik
Motor	230V:1400 W - 50 HZ - 6.8 A 120V:1100 W - 60 HZ - 11 A
Silindir	Tek tesirli
Ağırlık	13.7 kg
Ölçüler LxWxH	402 x 146 x 236 mm

- Çok fonksiyonlu alet: kesme, bükme.
- İnşaat demirleri, çelik çubuklar, dişli çubuklar.
- Kablolar ve halatlar.
- Taş kesme.
- Bina inşaat ve endüstriyel tesis uygulamaları ve geri dönüşüm için idealdir.
- Ürün üzerinde sıkışma durumları için tahliye vanası bulunmaktadır.

MU26N Elektrikli Çok Fonksiyonlu Hidrolik Ekipman



Model:	MU26N
Art. No:	56 1000 65
Kesme / Bükme kapasitesi	sayfa 30'a bakınız.
Kesme kuvveti	353 kN (36 t)
Çalışma basıncı	58 Mpa (580 bar)
Güç kaynağı	Elektrik
Motor	230V:1400 W - 50 HZ - 6.8 A 120V:1100 W - 60 HZ - 11 A
Silindir	Tek tesirli
Ağırlık	13.6 kg
Ölçüler LxWxH	402 x 146 x 236 mm

- Çok yönlü alet: kesme, bükme.
- İnşaat demirleri, çubuklar, dişli çubuklar.
- Bina inşaat ve endüstriyel tesis uygulamaları için idealdir.
- Küçük ebadı sayesinde dar yerlere ulaşmayı sağlar.
- Ürün üzerinde sıkışma durumları için tahliye vanası bulunmaktadır.
- MU26 DE modeli çift tesirli versiyonudur.

DEĞİŞTİRİLEBİLİR BAŞLIKLAR

T22

KESME BAŞLIĞI
150.00117



Başlık hareketli kesme bıçağıyla donatılmıştır.

T26

KESME BAŞLIĞI
150.00085



Başlık hareketli kesme bıçağıyla donatılmıştır.

P22

BÜKME BAŞLIĞI
150.01915



P26

BÜKME BAŞLIĞI
150.01890



	T22	T26	P22	P26
Kesme / Bükme Kapasitesi	Ø 22 mm (Rm: 70 daN/mm ²)	Ø 26 mm (Rm: 70 daN/mm ²)	Ø 22 mm / 90 °	Ø 14 ÷ 16 mm Ø 18 ÷ 20 mm Ø 22 ÷ 26 mm
Ağırlık	3.4 kg	4.7 kg	5.3 kg	7.9 kg
Ölçüler LxWxH	135 x 112 x 118 mm	145 x 125 x 127 mm	193 x 90 x 110 mm	225 x 135 x 135 mm
Kullanılacağı Ürün Modeli	MU22	MU26	MU22	MU26

DEĞİŞTİRİLEBİLİR BAŞLIKLAR

TF32

HALAT & KABLO
KESME BAŞLIĞI
150.00064



TS500

TAŞ
KESME BAŞLIĞI
150.00106



TS500+

BÜYÜK EBATLAR
İÇİN TAŞ
KESME BAŞLIĞI
150.00673

TR40

DÜZELTME BAŞLIĞI
150.00061



TP120X12DE

DÜZ LEVHA KESME BAŞLIĞI
155.00056



	TF32	TS500	TS500+	TR40	TP120X12 DE
Kesme / Bükme Kapasitesi	Ø 32 mm	520 x 215 mm	520 x 320 mm	Ø 30 mm (Rm: 70 daN/mm ²)	120 X 12 mm (Rm: 45 daN/mm ²)
Ağırlık	4.5 kg	153 kg	157 kg	4.5 kg	21 kg
Ölçüler LxWxH	145 x 90 x 120 mm	1090 x 400 x 1135 mm	1090 x 400 x 1260 mm	270 x 150 x 90 mm	230 x 180 x 120 mm
Kullanılacağı Ürün Modeli	MU22	MU22	MU22	MU22	MU26 DE

EKLER KURULUM KILAVUZU*

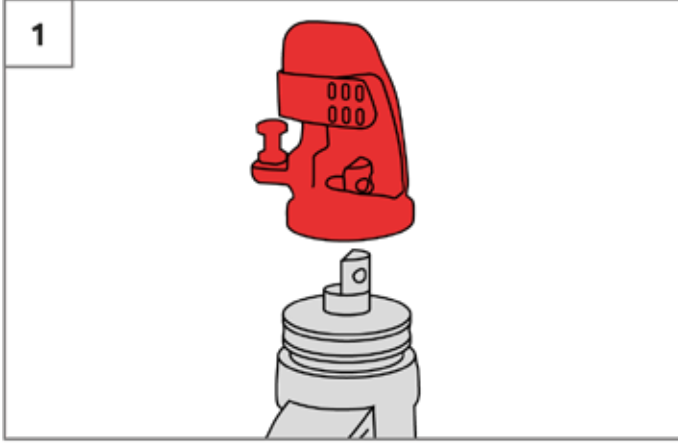

Başlığı yerleştirin

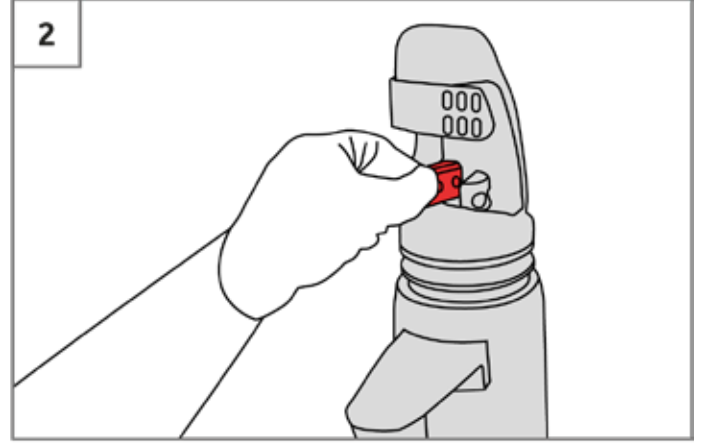

Bıçağı yerleştirin

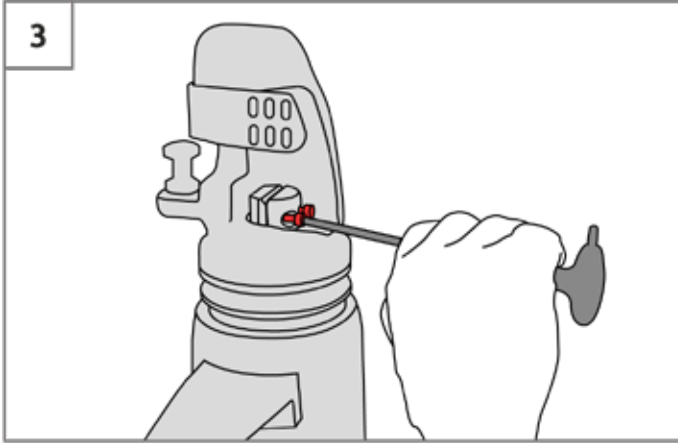

Bıçağı sabitleyin

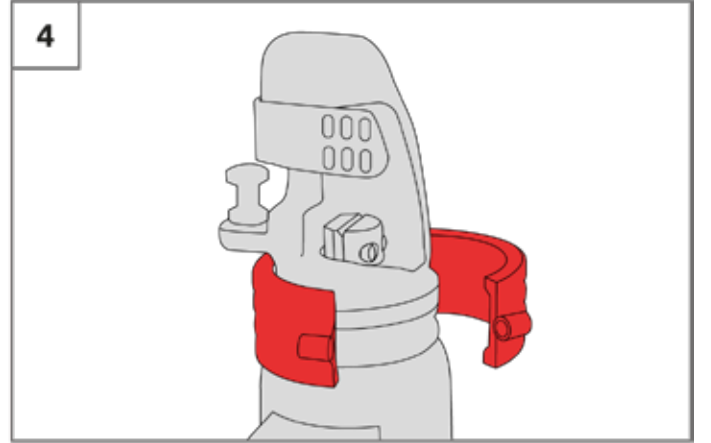

Flanşı takın

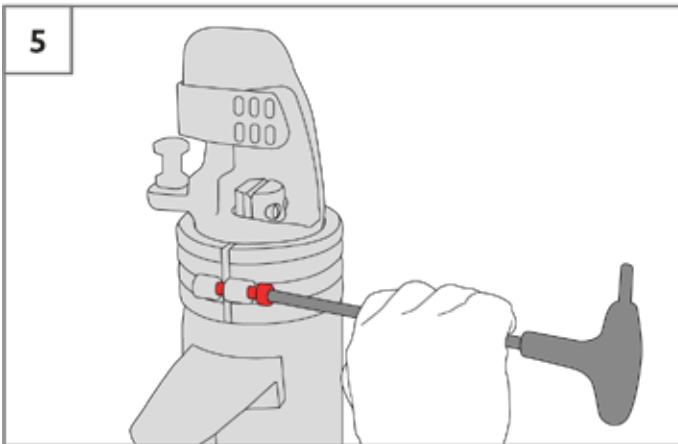

Flanşı sabitleyin

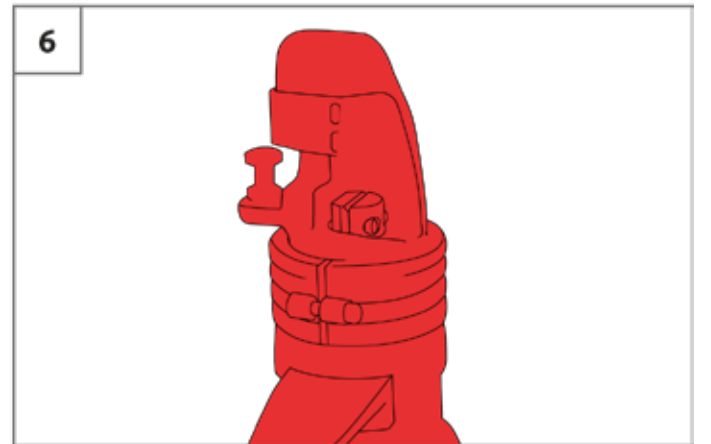

Ekipmanı test edin

*Görseller T22 kafasına aittir

DELİCİLER, SAC PLAKA KESİCİLER VE SAC KIRPICILAR

PG22/60 DE Akülü Hidrolik Delici



Model:	PG22/60 DE
Art. No:	56 1000 66
Delme kapasitesi	Sayfa 37'ye bakınız.
Maksimum delme	ø 22 mm
Delme kuvveti	147 kN (15 t)
Çalışma basıncı	70 Mpa (700 bar)
Güç kaynağı	Akü
Motor	18V
Silindir	Çift tesirli
Ağırlık (Akü hariç)	11.9 kg
Ölçüler LxWxH (Akü hariç)	580 x 127 x 278 mm

- Bina inşaat ve endüstriyel tesis uygulamaları için idealdir.
- Çelik, bakır, alüminyum delmek için kullanılır.
- Küçük ebadı sayesinde dar yerlere ulaşmayı sağlar.
- Akü ve şarj cihazı dahil değildir.

Aksesuarlar

Destek ayağı	110.06468
Akü ve şarj cihazı	Sayfa 42 - 43.

PG22/120N DE Akülü Hidrolik Delici



Model:	PG22/120N DE
Art. No:	56 1000 67
Delme kapasitesi	Sayfa 37'ye bakınız.
Maksimum delme	ø 22 mm ø 30 mm (adaptör aparatı ile)
Delme kuvveti	147 kN (15 t)
Çalışma basıncı	70 Mpa (700 bar)
Güç kaynağı	Akü
Motor	18V
Silindir	Çift tesirli
Ağırlık (Akü hariç)	14 kg
Ölçüler LxWxH (Akü hariç)	567 x 196 x 273 mm

- Bina inşaat ve endüstriyel tesis uygulamaları için idealdir.
- Çelik, bakır, alüminyum delmek için kullanılır.
- Küçük ebadı sayesinde dar yerlere ulaşmayı sağlar.
- Akü ve şarj cihazı dahil değildir.

Aksesuarlar

Delme Adaptörü Ø 23 ÷ 30 mm	110.05866
Akü ve şarj cihazı	Sayfa 42 - 43.

PB500 DE Akülü Hidrolik Delici



Model:	PB500 DE
Art. No:	56 1000 68
Delme kapasitesi	Sayfa 38'e bakınız.
Maksimum delme	ø 30 mm
Delme kuvveti	206 kN (21 t)
Çalışma basıncı	55 Mpa (550 bar)
Güç kaynağı	Akü
Motor	18V
Silindir	Çift tesirli
Ağırlık (Akü hariç)	13.9 kg
Ölçüler LxWxH (Akü hariç)	557 x 202 x 271 mm

- Bina inşaat ve endüstriyel tesis uygulamaları için kullanılır.
- Çelik, bakır, alüminyum delmek için kullanılır.
- Küçük ebadı sayesinde dar yerlere ulaşmayı sağlar.
- Akü ve şarj cihazı dahil değildir.

Aksesuarlar

Kalıp desteği ø 23 ÷30 mm	110.06464
Destek ayağı	110.02871
Akü ve şarj cihazı	Sayfa 42 - 43.

PG22/60 DE Elektrikli Hidrolik Delici



Model:	PG22/60 DE
Art. No:	56 1000 69
Delme kapasitesi	Sayfa 37'ye bakınız.
Maksimum delme	ø 22 mm
Delme kuvveti	147 kN (15 t)
Çalışma basıncı	70 Mpa (700 bar)
Güç kaynağı	Elektrik
Motor	230V:1100 W - 50 HZ - 5.3 A 120V:1200 W - 60 HZ - 10 A
Silindir	Çift tesirli
Ağırlık	13.6 kg
Ölçüler LxWxH	625 x 113 x 202 mm

- Bina inşaat ve endüstriyel tesis uygulamaları için kullanılır.
- Çelik, bakır, alüminyum delmek için kullanılır.
- Küçük ebadı sayesinde dar yerlere ulaşmayı sağlar.

Aksesuarlar

Destek ayağı	110.06468
--------------	-----------

PG22/120N DE Elektrikli Hidrolik Delici

Model:	PG22/120N DE
Art. No:	56 1000 70
Delme kapasitesi	Sayfa 37'ye bakınız.
Maksimum delme	ø 22 mm ø 30 mm
Delme kuvveti	147 kN (15 t) (adaptör ile birlikte)
Çalışma basıncı	70 Mpa (700 bar)
Güç kaynağı	Elektrik
Motor	230V:1100 W - 50 HZ - 5.3 A 120V:1200 W - 60 HZ - 10 A
Silindir	Çift tesirli
Ağırlık	15.6 kg

- Bina inşaat ve endüstriyel tesis uygulamaları için kullanılır.
- Çelik, bakır, alüminyum delmek için kullanılır.
- Küçük ebadı sayesinde dar yerlere ulaşmayı sağlar.

Aksesuarlar

Delme Adaptörü ø 23 ÷30 mm	110.05866
----------------------------	-----------

PZN28DE Elektrikli Hidrolik Delici

KÖŞEBENT: 230V 150.01972 - 120V (US plug) 150.03044
KUTU PROFİL: 230V 150.01963 - 120V (US plug) 150.02384



Model:	PZN28DE
Art. No:	56 1000 71
Delme kapasitesi	Sayfa 38'e bakınız.
Maksimum delme	ø 30 mm
Delme kuvveti	275 kN (28 t)
Çalışma basıncı	55 Mpa (550 bar)
Güç kaynağı	Elektrik
Motor	230V:1400 W - 50 HZ - 6.8 A 120V:1300 W - 60 HZ - 11 A
Silindir	Çift tesirli
Ağırlık	(Köşebent) 28.6 kg (Kutu profil) 25.4 kg
Ölçüler LxWxH	645 x 229 x 348 mm

- Bina inşaat ve endüstriyel tesis uygulamaları için kullanılır.
- Çelik, bakır, alüminyum delmek için kullanılır.

Aksesuarlar

PZN28DE köşebent modeli için destek ayağı	110.02291
PZN28DE kutu profil modeli için destek ayağı	110.04052

P35/110DE Hidrolik Delici



Model:	P35/110DE
Art. No:	56 1000 72
Delme kapasitesi	Sayfa 39'a bakınız.
Maksimum delme	ø 30 mm
Delme kuvveti	445 kN (45.4 t)
Çalışma basıncı	70 Mpa (700 bar)
Silindir	Çift tesirli
Ağırlık	55 kg
Ölçüler LxWxH	352 x 152 x 258 mm
Hidrolik pompa modeli	CB 700

- Bina inşaat ve endüstriyel tesis uygulamaları için idealdir.
- Ağır hizmet operasyonları için tasarlandı
- Çelik, bakır, alüminyum delmek için kullanılır.
- Hidrolik pompa fiyata dahil değildir.

Hortum dahildir (6 m - 700 bar)

PZC35/150DE Hidrolik Delici



Model:	PZC35/150DE
Art. No:	56 1000 73
Delme kapasitesi	Sayfa 39'a bakınız.
Maksimum delme	ø 35 mm
Delme kuvveti	792 kN (80.7 t)
Çalışma basıncı	70 Mpa (700 bar)
Silindir	Çift tesirli
Ağırlık	145 kg
Ölçüler LxWxH	425 x 200 x 744 mm
Hidrolik pompa modeli	CB 700

- Bina inşaat ve endüstriyel tesis uygulamaları için idealdir.
- Ağır hizmet operasyonları için tasarlandı
- Çelik, bakır, alüminyum delmek için kullanılır.
- Hidrolik pompa fiyata dahil değildir.

Hortum dahildir (6 m - 700 bar)

DELME KAPASİTE TABLOSU

PG22/60DE

Delinecek malzeme sertliği
R=36 daN/mm²

Delik çapı (mm)	Kalınlık (mm)
4	4
5	5
6	6
7	7
8	8
9	9
10	10
11	9
12	8
13	8
14	7
15	7
16	6
17	6
18	5
19	5
20	5
21	5
22	4

Delinecek malzeme sertliği
R=42 daN/mm²

Delik çapı (mm)	Kalınlık (mm)
4	4
5	5
6	6
7	7
8	8
9	9
10	9
11	8
12	7
13	6
14	6
15	6
16	5
17	5
18	5
19	4
20	4
21	4
22	4

Delinecek malzeme sertliği
R=51 daN/mm²

Delik çapı (mm)	Kalınlık (mm)
4	4
5	5
6	6
7	7
8	8
9	8
10	7
11	6
12	6
13	5
14	5
15	4
16	4
17	4
18	4
19	3
20	3
21	3
22	3

PG22/120NDE

Delinecek malzeme sertliği
R=36 daN/mm²

Delik çapı (mm)	Kalınlık (mm)
4	4
5	5
6	6
7	7
8	8
9	9
10	10
11	9
12	8
13	8
14	7
15	7
16	6
17	6
18	5
19	5
20	5
21	5
22	4
23	4
24	4
25	4
26	4
27	3
28	3
29	3
30	3

Delinecek malzeme sertliği
R=42 daN/mm²

Delik çapı (mm)	Kalınlık (mm)
4	4
5	5
6	6
7	7
8	8
9	9
10	9
11	8
12	7
13	6
14	6
15	6
16	5
17	5
18	5
19	4
20	4
21	4
22	4
23	3
24	3
25	3
26	3
27	3
28	3
29	3
30	3

Delinecek malzeme sertliği
R=51 daN/mm²

Delik çapı (mm)	Kalınlık (mm)
4	4
5	5
6	6
7	7
8	8
9	8
10	7
11	6
12	6
13	5
14	5
15	4
16	4
17	4
18	4
19	3
20	3
21	3
22	3
23	3
24	3
25	2
26	2
27	2
28	2
29	2
30	2

DELME KAPASİTE TABLOSU

PB500DE

Delinecek malzeme sertliği
R=36 daN/mm²

Delik çapı (mm)	Kalınlık (mm)
4	4
5	5
6	6
7	7
8	8
9	9
10	10
11	11
12	12
13	13
14	13
15	12
16	11
17	10
18	10
19	9
20	9
21	8
22	8
23	8
24	7
25	7
26	7
27	6
28	6
29	6
30	6

Delinecek malzeme sertliği
R=42 daN/mm²

Delik çapı (mm)	Kalınlık (mm)
4	4
5	5
6	6
7	7
8	8
9	9
10	10
11	11
12	12
13	12
14	11
15	10
16	9
17	9
18	8
19	8
20	7
21	7
22	7
23	6
24	6
25	6
26	6
27	5
28	5
29	5
30	5

Delinecek malzeme sertliği
R=51 daN/mm²

Delik çapı (mm)	Kalınlık (mm)
4	4
5	5
6	6
7	7
8	8
9	9
10	10
11	11
12	10
13	10
14	9
15	8
16	8
17	7
18	7
19	6
20	6
21	6
22	5
23	5
24	5
25	5
26	5
27	4
28	4
29	4
30	4

PZN28DE DÜZ KALIP / ÇIKINTILI KALIP

Delinecek malzeme sertliği
R=36 daN/mm²

Delik çapı (mm)	Kalınlık (mm)
4	4
5	5
6	6
7	7
8	8
9	9
10	10
11	11
12	12
13	13
14	14
15	15
16	15
17	14
18	13
19	13
20	12
21	11
22	11
23	10
24	10
25	9
26	9
27	9
28	8
29	8
30	8

Delinecek malzeme sertliği
R=42 daN/mm²

Delik çapı (mm)	Kalınlık (mm)
4	4
5	5
6	6
7	7
8	8
9	9
10	10
11	11
12	12
13	13
14	14
15	14
16	13
17	12
18	11
19	11
20	10
21	10
22	9
23	9
24	8
25	8
26	8
27	7
28	7
29	7
30	7

Delinecek malzeme sertliği
R=51 daN/mm²

Delik çapı (mm)	Kalınlık (mm)
4	4
5	5
6	6
7	7
8	8
9	9
10	10
11	11
12	12
13	13
14	12
15	11
16	10
17	10
18	9
19	9
20	8
21	8
22	7
23	7
24	7
25	6
26	6
27	6
28	6
29	6
30	5

DELME KAPASİTE TABLOSU

P35/110DE

Delinecek malzeme sertliği
R=36 daN/mm²

Delik çapı (mm)	Kalınlık (mm)
4	4
5	5
6	6
7	7
8	8
9	9
10	10
11	11
12	12
13	13
14	14
15	15
16	16
17	17
18	18
19	19
20	19
21	18
22	17
23	16
24	16
25	15
26	14
27	14
28	13
29	13
30	12

Delinecek malzeme sertliği
R=42 daN/mm²

Delik çapı (mm)	Kalınlık (mm)
4	4
5	5
6	6
7	7
8	8
9	9
10	10
11	11
12	12
13	13
14	14
15	15
16	16
17	17
18	18
19	17
20	16
21	15
22	15
23	14
24	13
25	13
26	12
27	12
28	11
29	11
30	11

Delinecek malzeme sertliği
R=51 daN/mm²

Delik çapı (mm)	Kalınlık (mm)
4	4
5	5
6	6
7	7
8	8
9	9
10	10
11	11
12	12
13	13
14	14
15	15
16	16
17	16
18	15
19	14
20	13
21	13
22	12
23	11
24	11
25	10
26	10
27	10
28	9
29	9
30	9

PZC35/150DE

Delinecek malzeme sertliği
R=36 daN/mm²

Delik çapı (mm)	Kalınlık (mm)
4	4
5	5
6	6
7	7
8	8
9	9
10	10
11	11
12	12
13	13
14	14
15	15
16	16
17	17
18	18
19	19
20	20
21	21
22	22
23	23
24	24
25	25
26	26
27	26
28	25
29	24
30	23
31	22
32	22
33	21
34	20
35	20

Delinecek malzeme sertliği
R=42 daN/mm²

Delik çapı (mm)	Kalınlık (mm)
4	4
5	5
6	6
7	7
8	8
9	9
10	10
11	11
12	12
13	13
14	14
15	15
16	16
17	17
18	18
19	19
20	20
21	21
22	22
23	23
24	24
25	24
26	23
27	22
28	21
29	20
30	20
31	19
32	18
33	18
34	17
35	17

Delinecek malzeme sertliği
R=51 daN/mm²

Delik çapı (mm)	Kalınlık (mm)
4	4
5	5
6	6
7	7
8	8
9	9
10	10
11	11
12	12
13	13
14	14
15	15
16	16
17	17
18	18
19	19
20	20
21	21
22	22
23	21
24	20
25	19
26	19
27	18
28	17
29	17
30	16
31	16
32	15
33	15
34	14
35	14

DELİCİ KAFA ÖLÇÜLERİ

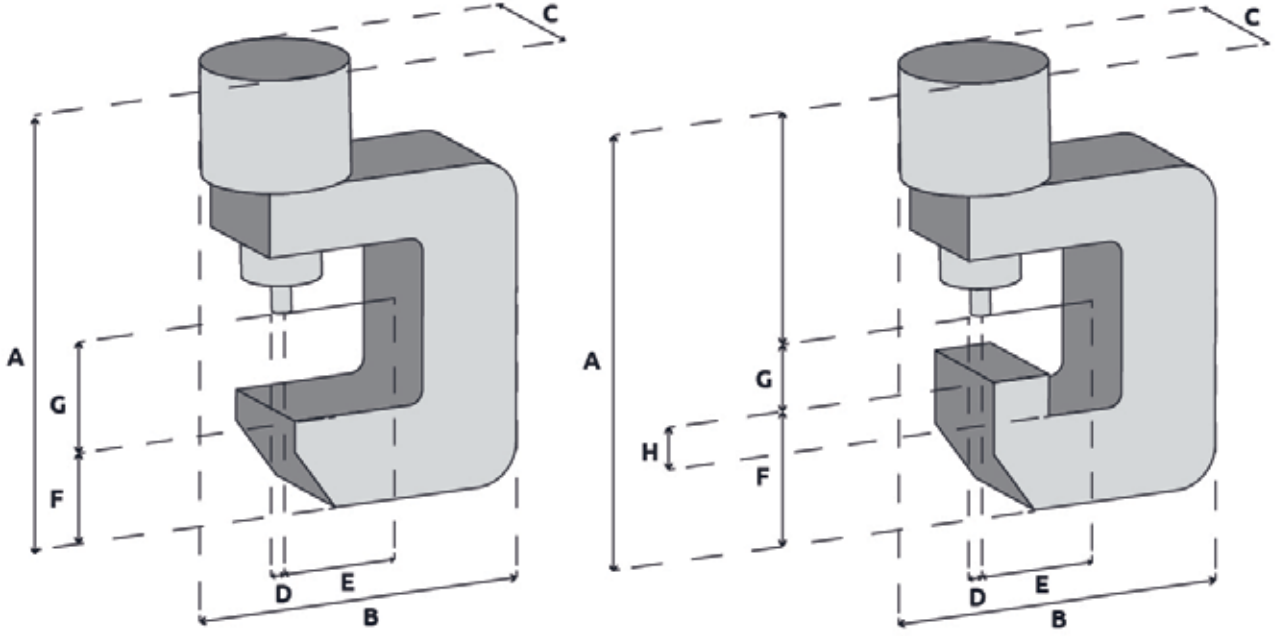

Ölçüler (mm)	A	B	C	D	E	F	G	H
PG 22/60 DE	217	178	40	25	70	109	15	43
PG 22/120 DE	204	250	40	27.5	120	96	15	-
PB 500	216	172	53	22.5	50	111	16	52
PZN 28 DE	230	180	65	29	59	89	16	-
PZN 28 DE1972	280	195	65	24.5	57	143	12	52
P 35/110 DE	265	342	100	34.5	110	110	25	-
PZ C35/150 DE	415	410	120	35	150	173	35	-

TP50 Elektrikli Düz Levha Kesici



Model:	TP50
Art. No:	56 1000 82
Kesme kapasitesi	50 x 17 mm (Rm: 45 daN/mm ²)
Kesme gücü	265 kN (27t)
Çalışma basıncı	60 Mpa (600 bar)
Güç kaynağı	Elektrik
Motor	230V:1400 W - 50 HZ - 6.8 A 120V:1300 W - 60 HZ - 11 A
Silindir	Tek tesirli
Ağırlık	22 kg
Ölçüler LxWxH	485 x 175 x 273 mm

- Bina inşaat ve endüstriyel tesis uygulamaları için idealdir.
- Düz levha kesmek için idealdir.
- Ürün üzerinde sıkışma durumları için tahliye vanası bulunmaktadır.



TP70 Elektrikli Düz Levha Kesici



Model:	TP70
Art. No:	56 1000 83
Kesme kapasitesi	70 x 15 mm (Rm: 45 daN/mm ²)
Kesme gücü	265 kN (27t)
Çalışma basıncı	60 Mpa (600 bar)
Güç kaynağı	Elektrik
Motor	230V:1400 W - 50 HZ - 6.8 A 120V:1300 W - 60 HZ - 11 A
Silindir	Tek tesirli
Ağırlık	27 kg
Ölçüler LxWxH	555 x 175 x 298 mm

- Bina inşaat ve endüstriyel tesis uygulamaları için idealdir.
- Düz levha kesmek için idealdir.
- Ürün üzerinde sıkışma durumları için tahliye vanası bulunmaktadır.



TP110 Elektrikli Düz Levha Kesici

Model:	TP110
Art. No:	56 1000 84
Kesme kapasitesi	110 x 10 mm (Rm: 45 daN/mm ²)
Kesme gücü	309 kN (31.5t)
Çalışma basıncı	70 Mpa (700 bar)
Güç kaynağı	Elektrik
Motor	230V:1400 W - 50 HZ - 6.8 A 120V:1300 W - 60 HZ - 11 A
Silindir	Tek tesirli
Ağırlık	40 kg
Ölçüler LxWxH	572 x 175 x 342 mm



- Bina inşaat ve endüstriyel tesis uygulamaları için idealdir.
- Düz levha kesmek için idealdir.
- Ürün üzerinde sıkışma durumları için tahliye vanası bulunmaktadır.

RP5 - R910 Nibler

Model:	RP5
Art. No:	56 1000 85
Kesme kapasitesi	5 mm (Rm: 45 daN/mm ²)
Kesme gücü	90 kN (9.2t)
Çalışma basıncı	70 Mpa (700 bar)
Motor	230V:1400 W - 50 HZ - 6.8 A 120V:1300 W - 60 HZ - 11 A
Silindir	Çift tesirli
Ağırlık	10 kg
Ölçüler LxWxH	610 x 100 x 120 mm



Model:	RP10
Art. No:	56 1000 86
Kesme kapasitesi	10 mm (Rm: 45 daN/mm ²)
Kesme gücü	198 kN (20.2t)
Çalışma basıncı	70 Mpa (700 bar)
Motor	230V:1400 W - 50 HZ - 6.8 A 120V:1300 W - 60 HZ - 11 A
Silindir	Çift tesirli
Ağırlık	18.4 kg
Ölçüler LxWxH	197 x 350 x 357 mm

HİDROLİK GÜÇ ÜNİTELERİ

CB700 L4

Elektrik Motorlu Hidrolik Güç Ünitesi

400V - 230V - 110V (UK plug) Seçenekli

Soğutuculu



CB700 L4 2 Solenoid valf

Elektrik Motorlu Hidrolik Güç Ünitesi

400V



SOĞUTUCULU VERSİYON
400V 150.00835

CB700 L7

Elektrik Motorlu Hidrolik Güç Ünitesi

400V



SOĞUTUCU VE 2 SOLENOİD VALFLİ
VERSİYON 400V

CB700 L4S

Benzinli Motorlu Hidrolik Güç Ünitesi



Model:	CB700 L4	CB700 L4 2 solenoid valves	CB700 L7	CB700 L4S
Art. No:	56 1000 74	56 1000 75	56 1000 76	56 1000 77
Basınç	70 MPa (700 bar)	70 MPa (700 bar)	70 MPa (700 bar)	70 MPa (700 bar)
Yağ akışı	4 l/min	4 l/min	7.5 l/min	6 l/min (0÷100 bar) 1.6 l/min (100÷700 bar)
Yağ deposu kapasitesi	23 l	23 l	90 l	23 l
RPM	1420 /min	1420 /min	1450 /min	3000 /min
Motor	5.5 Hp - 4 kW	5.5 Hp - 4 kW	12.5 Hp - 9.2 kW	5.5 Hp - 4 kW
Besleme gerilimi	400 V - 50 Hz - üç faz	400 V - 50 Hz - üç faz	400 V - 50 Hz - üç faz	Benzinli motor
Ağırlık	93.2 kg	100 kg	232 kg	75 kg
Ölçüler	700 x 570 x 714 mm	700 x 570 x 714 mm	700 x 470 x 980 mm	700 x 570 x 668 mm

**VDS700 G28 Soğutucu ile
Elektrik Motorlu Hidrolik Güç Ünitesi**
230V - 120V (UK plug) Seçenekli



**VDS700 380 Bar
Elektrik Motorlu Hidrolik Güç Ünitesi**
230V



**VDS700 G28 2 Solenoid valf
Elektrik Motorlu Hidrolik Güç Ünitesi**



**VDS700
Benzinli Motorlu Hidrolik Güç Ünitesi**



Model:	VDS700 G28	VDS700 380 bar	VDS700 G28 2 solenoid valves	VDS700
Art. No:	56 1000 78	56 1000 79	56 1000 80	56 1000 81
Basınç	70 MPa (700 bar)	38 MPa (380 bar)	70 MPa (700 bar)	70 MPa (700 bar)
Yağ akışı	1.2 l/min	4.2 l/min (0÷100 bar) 2.1 l/min (100÷380 bar)	1.4 l/min	2 l/min (0÷100 bar) 1 l/min (100÷700 bar)
Yağ deposu kapasitesi	2.3 l	2.3 l	2.3 l	2.3 l
RPM	2800 /min	14 000 /min	2800 /min	7000 /min
Motor	1500 W	1400 W	1500 W	Benzinli motor
Besleme gerilimi	230 V - 50 Hz	230 V - 50 Hz	230 V - 50 Hz	/
Ağırlık	27 kg	17.4 kg	27 kg	16.7 kg
Ölçüler	362 x 229 x 441 mm	357 x 229 x 351 mm	362 x 229 x 441 mm	342 x 282 x 464 mm

AKSESUARLAR

150.01914	MU16 VE PRO-CUT12 İÇİN YAN TUTAMAK	
150.01364	MU16 VE PRO-CUT 12 İÇİN ARKA TUTAMAK	
150.02703	T22N İÇİN KALDIRMA KANCASI	
110.03668	T26N VE T28N İÇİN KALDIRMA KANCASI	
110.03666	T32N İÇİN KALDIRMA KANCASI	
150.00054	YÜKSEK BASINÇ HORTUM SETİ C/W HIZLI BAĞLANTI L= 6 m	
150.00248	YÜKSEK BASINÇ HORTUM SETİ C/W HIZLI BAĞLANTI L=10 m	
150.01232	VDS700 İÇİN TEKERLEKLİ ARABA	
150.02020	CB700 İÇİN TEKERLEKLİ ARABA	

150.00151	MAKAS TAŞIYICI TEZGAH MU22N	
150.03704	MAKAS TAŞIYICI TEZGAH MU26N	

AKÜ VE ŞARJ CİHAZLARI

140.01004	18V 5Ah DeWalt® AKÜ	
140.01076	54V 9Ah FlexVolt™ DeWalt® AKÜ	
140.01051	18/54V AKÜLER İÇİN 230V ŞARJ CİHAZI	
140.01179	18/54V AKÜLER İÇİN 120V ŞARJ CİHAZI	

EDILGRAPPA
MANUFACTURERS SINCE 1977
Made in ITALY



www.liftx.com.tr
info@liftx.com.tr

Bu katalogta bulunan her türlü yazılı bilgi ve görsellerin tüm yayın hakları Say End. Ür. ve Dış Tic. A.Ş.'ye aittir. İzinsiz olarak hiçbir şekilde alıntı yapılamaz, kullanılamaz. Kullanıcılar hakkında yasal işlem tatbik edilecektir. Say End. Ür. ve Dış Tic. A.Ş. katalogta bulunan ürünlere ait renk, model ve teknik özellikler üzerinde bildirim yapmaksızın değişiklik yapma hakkına sahiptir.

Versiyon: 2025/01