



LIFTX®



LITYUM-ION AKÜLÜ TRANSPALET



	TAM AKÜLÜ *	YARI AKÜLÜ *	
Model / Model	SMART 15	SMART 18	
Artikel No / Art. Nr.	50500044-3	50500044-5	
Kapasite / Capacity	1500	1800	kg
Yük Merkezi / Load Center	600	600	mm
Dıştan dışa çatal genişliği / Standart overall fork width	550	550	mm
Çatal uzunluğu / Fork length	1150	1150	mm
Makine uzunluğu / Overall length	1552	1552	mm
Makine yüksekliği (Kol dahil) / Overall height (With tiller)	1300	1300	mm
Arka gövde genişliği / Rear body width	550	550	mm
Min. dönme yarıçapı / Minimum turning radius	1353	1353	mm
Max. sürüş hızı / Max Traveling speed	4	3.5	km/h
Tırmanma / Gradeability	6	5	%
Sürüş motoru / Traveling	DC 0.75	DC 0.75	kw
Kaldırma motoru / Lifting	DC 0.5	----	kw
Voltaj / Voltage	48	48	v
Akü Kapasitesi / Capacity	10 Ah Lityum	10 Ah Lityum	Ah
Fren / Travel brake	Yenileyici	Yenileyici	
Fren tipi / Brake	Elektromanyetik	Elektromanyetik	

*Tam akülü: Kaldırma, indirme ve yürüyüş akülüdür.

*Yarı akülü: Sadece yürüyüş akülüdür.

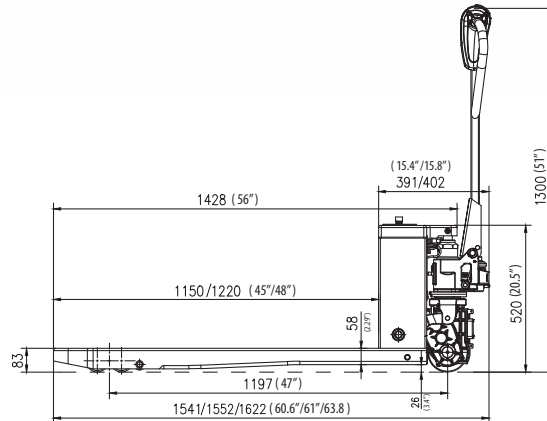
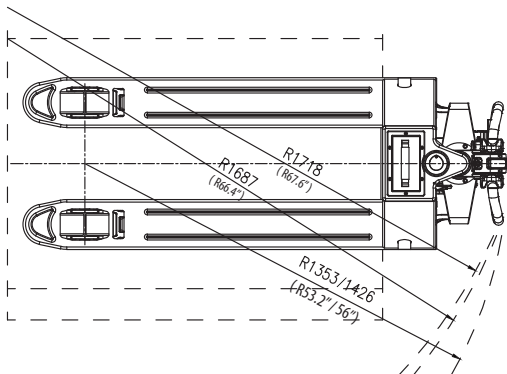

Daha kısa zamanda Daha çok iş

KÜÇÜK GÖVDE

Manuel transpalet ile yaklaşık aynı büyüklükte



HAFİF



VERİMLİ

Manuel transpaletten 3 kat daha verimli



KOLAY BAKIM



UZUN ÖMÜR

Manuel transpaletten 3 kat daha uzun süre kullanım



Neden Lityum - Ion Akü ?

Lityum-ion akü



- + İstenildiği zaman şarj etme imkanı sunar.
- + Standart şarj cihazı ile 2,5 saatte tam şarj olur.
- + Bakım gerektirmez.
- + Şarj esnasında gaz çıkışı olmaz.
- + Yedek akü ile çalışma imkanı sunar.
- + Hafif aküsüyle 1 dk'da akü değişimi yapılabilir.
- + Harici şarj cihazı ile bağımsız akü şarj etme imkanı bulunmaktadır.

Kurşun asit akü



- Fırsat şarjı aküye zarar verir.
- Standart şarj cihazı ile 8 saatte tam şarj olur.
- Bakım gerektirir.
- Şarj esnasında tehlikeli gaz çıkışı olur.
- Yedek akü ile çalışma imkanı sunmaz.
- Akü değişimi ilave donanım ile 20 dk'da yapılabilir.
- Dahili şarj cihazı nedeni ile bağımsız şarj mümkün değildir.

ÖZELLİKLER

- Korna
- Göğüs butonu
- İleri/Geri Kelebek butonu
- İndirme /Kaldırma butonları
- LCD Ekran
- Akü seviyesi
- Hata kodu
- Şarj uyarısı



SMART 15 KOL
(Kaldırma ve yürütme akülü)

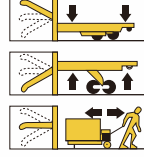

SMART 18 KOL
(Yürütme akülü)



LITYUM AKÜ



HARİCİ ŞARJ CİHAZI



ÇİFT ÖN TEKER



SAĞLAM GÖVDE YAPISI



YÜRÜYÜŞ GRUBU KORUMA KAPAĞI

● KOLAY BAKIM



Bakım gerektirmeyen,
fırçasız tahrik motoru

0850
433
4838



Lityum-ion akü



Düşük akü uyarısı



Hata kodu göstergesi



6sn'de akü değişimi



60sn'de yürütme tekeri değişimi

● AKILLI ÖZELLİKLER

AKILLI ÖZELLİK

01

Kablumbağa ve Tavşan Hızı

Kornaya basılı tutarak 2 defa ileri mandalina basın.

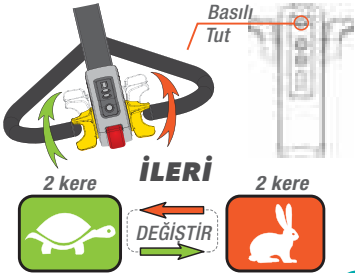

AKILLI ÖZELLİK

02

Serbest kol modu

Geri sıkıştırma emniyet butonuna basılı tutarak 2 defa ileri mandalina basın.

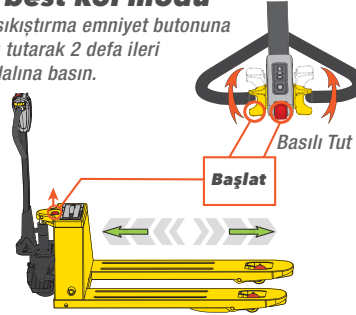

Serbest kol modunda, kol farklı bir yöne çevrilse bile fonksiyonlar çalışır

AKILLI ÖZELLİK

03

⚠ Servis Modu (Serbest Bırakma)

Korna butonuna basılı tutarak acil durdurma anahtarına basınız.

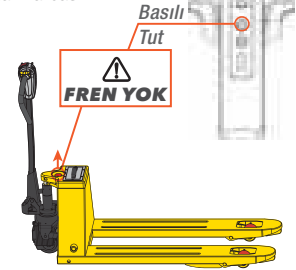

Servis modu yalnızca acil durumlar içindir, normal şartlara bu işlemi yapmayınız.

● PERFORMANS

Yürüyüş hızı

— YÜKSÜZ 5Km/h
+ YÜKLÜ 4Km/h 3.5Km/h

YÜKSÜZ



20%

800Kg



10%

1.5T

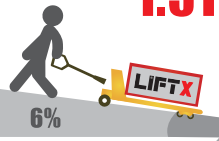

6%

1.8T

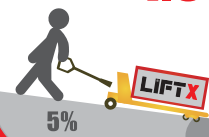

5%

Model: PPT18H

Tırmanma Kabiliyeti